

Obrabiarki CNC



CENTRA FREZARSKIE

VFP, TA-850 Obróbka uniwersalna

VMP Seria ogólnego przeznaczenia

HV, VMX Obróbka narzędziowa

NBP Obróbka ciężka/bardzo ciężka

VB Obróbka ciężka/bardzo ciężka

VMP, HV apc. Seria produkcyjna dwupaletowa

U Obróbka 4+1 osiowa, obróbka 5-osiowa symultaniczna

FMH Obrabiarki poziome dwupaletowe

SVW Seria centr dwukolumnowych

TC 20 Obróbka małogabarytowa, wiertarsko gwinciarzka

DVD Seria dwuwrzecionowa

 **POLTRA**

VMC, VFP

Obróbka uniwersalna

- seria podstawowa
- optymalny wybór
- prowadnice toczne/ślizgowe
- szybkie przejazdy
- szybka wymiana narzędzia

POLTRA



VMC 850

FEELER



VFP-1300A

Model	VMC-850 Poltra Fanuc OiMF Plus	VMC-850 Poltra Siemens 828D	VMC-1060 Poltra Fanuc OiMF Plus	VMC-1060 Poltra Siemens 828D	VFP-1300A Fanuc OiMF	VFP-1300A Siemens 828D	VFP-1300A HDH 620
Stożek	SK40	SK40	SK40	SK40	#40	#40	#40
Prowadnice (T - toczne, S - ślizgowe)	T/T/T	T/T/T	T/T/T	T/T/T	T/T/S	T/T/S	T/T/S
Przejazdy X/Y/Z (mm)	800x520x500	800x520x500	1000x620x500	1000x620x500	1300x610x560	1300x610x560	1300x610x560
Powierzchnia stołu (mm)	900x500	900x500	1000x600	1000x600	1420x600	1420x600	1420x600
Maksymalne obciążenie stołu (kg)	400	400	800	800	1500	1500	1500
Obroty wrzeciona (obr/min)	10 000	10 000	8 000	8 000	10 000	10 000	10 000
Moc wrzeciona std./opc. (kW)	7,5/11	7/9	11	9	15/18,5 (α15i)	15 (1PH8133)	15/32 (QAN260M)
Szybkie przejazdy (m/min)	36/36/36	36/36/36	36/36/36	36/36/36	36/36/24	36/36/24	36/36/24
Magazyn narzędzi	24 szt.	24 szt.	24 szt.	24 szt.	24 szt.	24 szt.	24 szt.
Waga (kg)	4 000	4 000	4 800	4 800	7 100	7 100	7 100

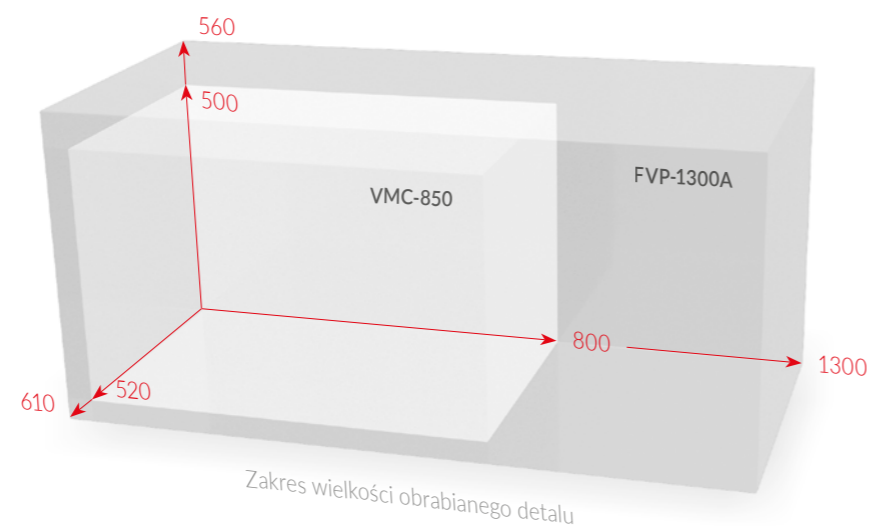
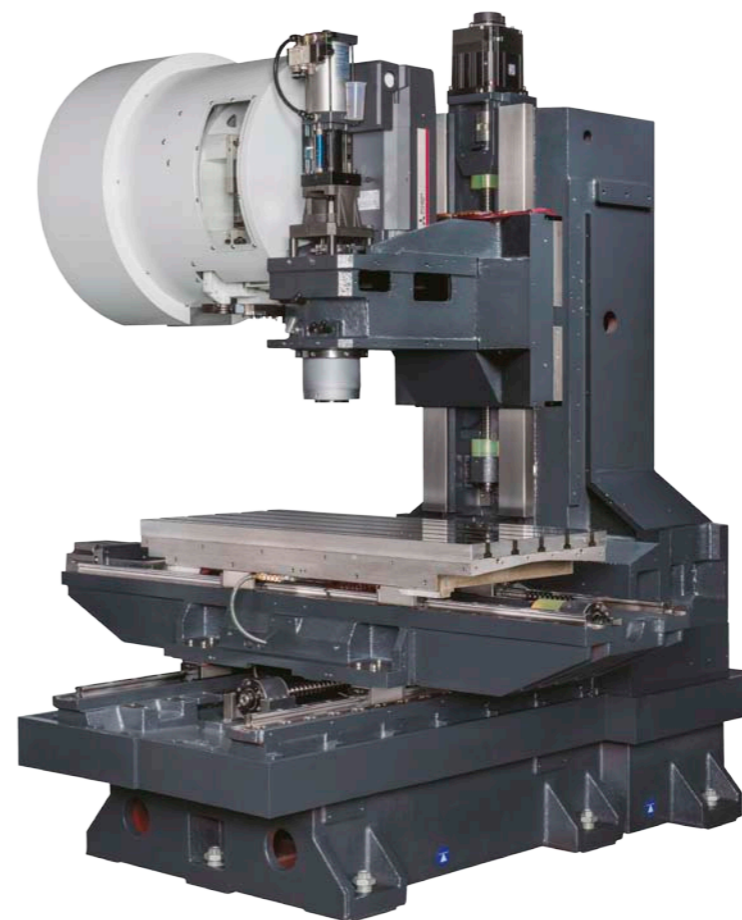

VMP

Seria ogólnego przeznaczenia

- produkcja seryjna
- szybkie przejazdy
- prowadnice ślizgowe oś Z
- prowadnice toczne X, Y



Model	VMP-23A	VMP-30A	VMP-32A	VMP-40A	VMP-45A	VMP-45A	VMP-50A	VMP-50A	VMP-65	VMP-65
Stożek	#40				#50	#40	#50	#40	#50	
Prowadnice (T - toczne, S - ślizgowe)	T/T/T			T/T/S						
Przejazdy X/Y/Z (mm)	580x420x510	760x420x510	820x520x505	1020x520x505	1100x610x600	1300x610x600	1650x800x800			
Powierzchnia stołu (mm)	650x420	890x420	950x520	1150x520	1200x600	1420x600	1700x800			
Maksymalne obciążenie stołu (kg)	300		800		1500					
Obroty wrzeciona (obr/min)	10000				4000	10000	4000	10000	6000	
Moc wrzeciona std. (kW) Fanuc	7,5/11				15/18,5					
Szybkie przejazdy (m/min)	36/36/36		40/40/30		36/36/24					
Magazyn narzędzi	20 szt.				24 szt.					
Waga (kg)	3 000	3 300	5 800	6 300	8 800	8 800	7 300	7 300	12 300	12 300

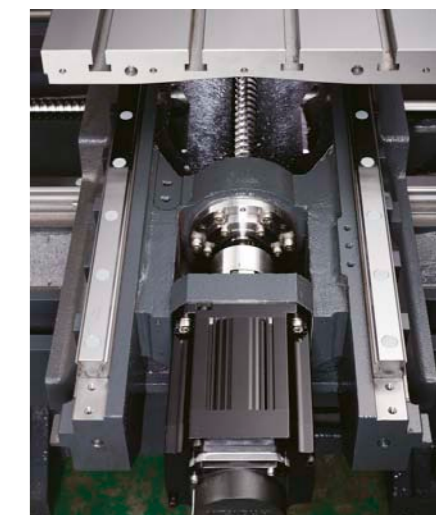
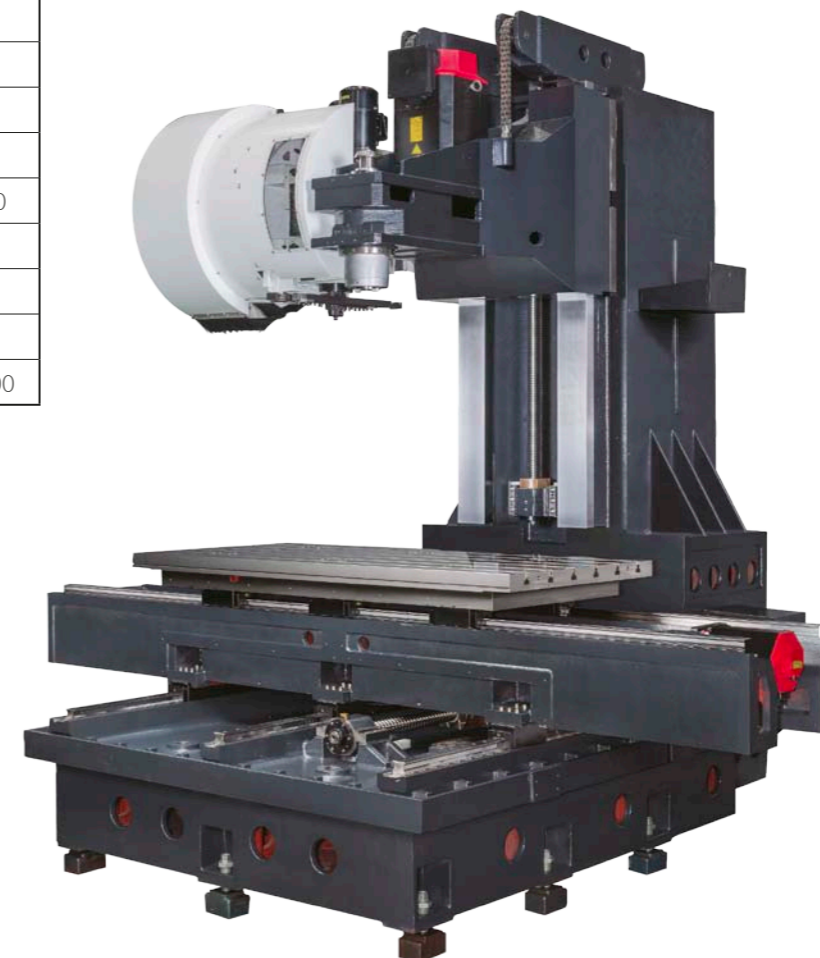
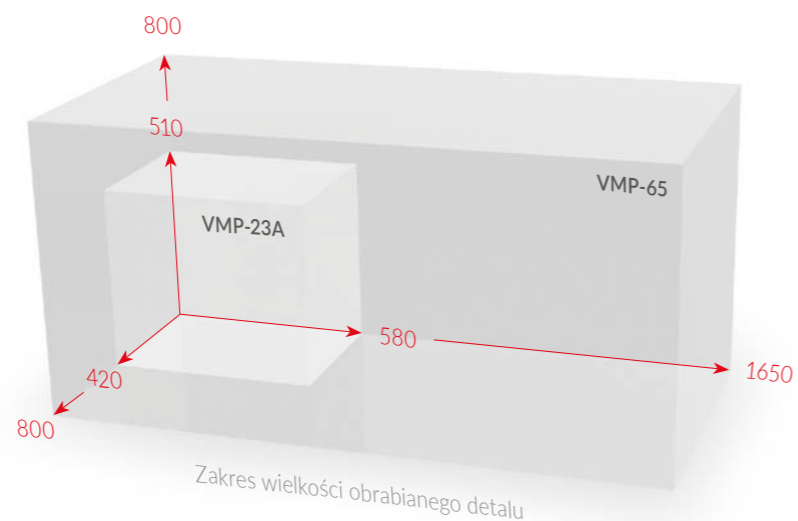

HV, VMX

Obróbka narzędziowa

- prowadnice toczne XYZ (VMX)
- prowadnice ślizgowe i toczne (HV)
- napęd DDS (VMX)
- szybkie przejazdy

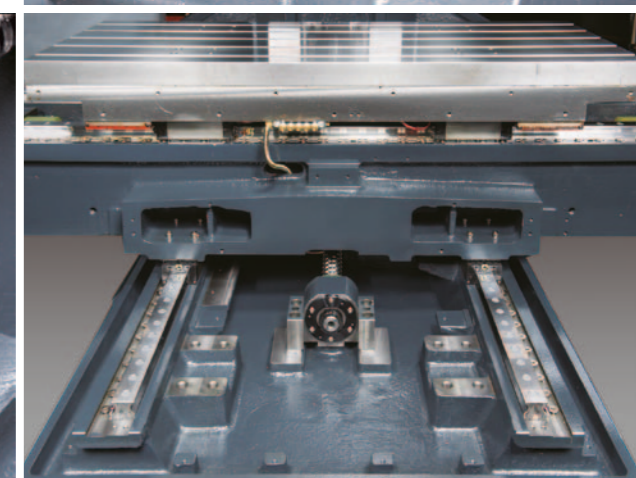
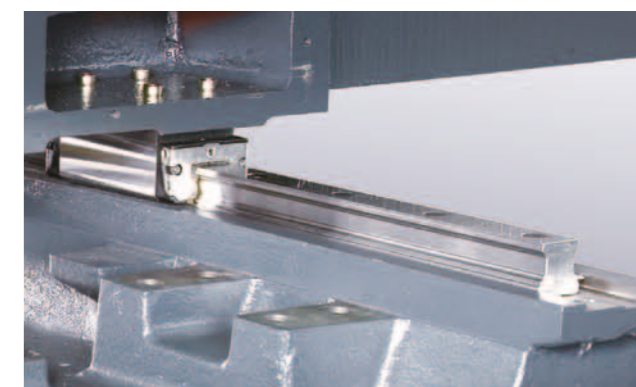
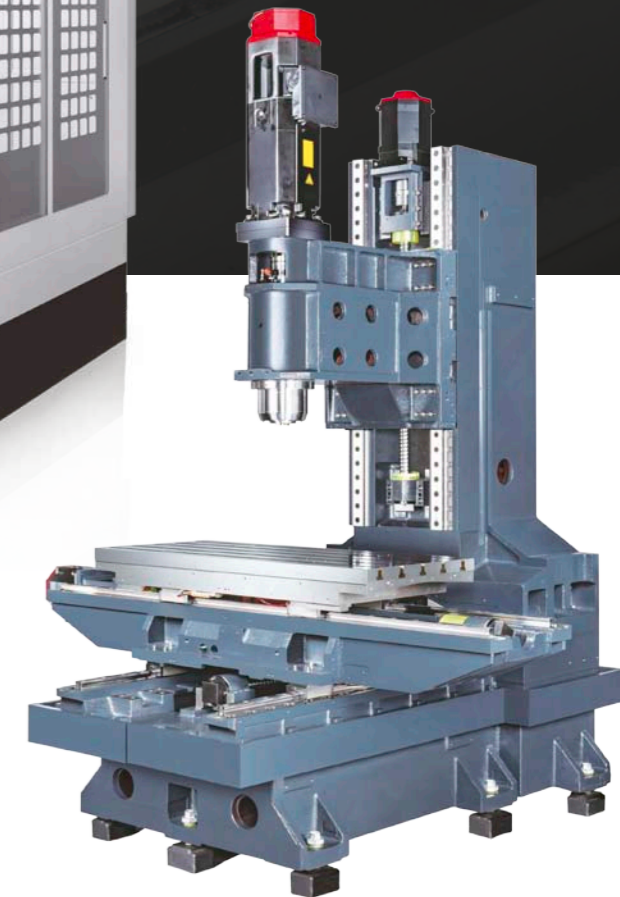

Model	HV-32A	VMX-820	HV-40A	VMX-1020	HV-50A
Stożek	#40	BBT #40 DDS	#40	BBT #40 DDS	#40
Prowadnice (T - toczne, S - ślizgowe)	T/T/S	T/T/T	T/T/S	T/T/T	T/T/S
Przejazdy X/Y/Z (mm)	800x520x505	820x520x560	1000x520x505	1020x520x560	1300x610x600
Powierzchnia stołu (mm)	950 x 520	950 x 520	1150 x 520	1150 x 520	1420 x 600
Maksymalne obciążenie stołu (kg)	800				1000
Obroty wrzeciona (obr/min)	10 000	15 000	10 000	15 000	10 000
Moc wrzeciona std. (kW) Fanuc	15/18,5	11	15/18,5	11	15/18,5
Szybkie przejazdy (m/min)	60/60/30	40/40/30	60/60/30	40/40/30	48/48/24
Magazyn narzędzi	24 szt.				
Waga (kg)	6850	5400	7150	5900	7300

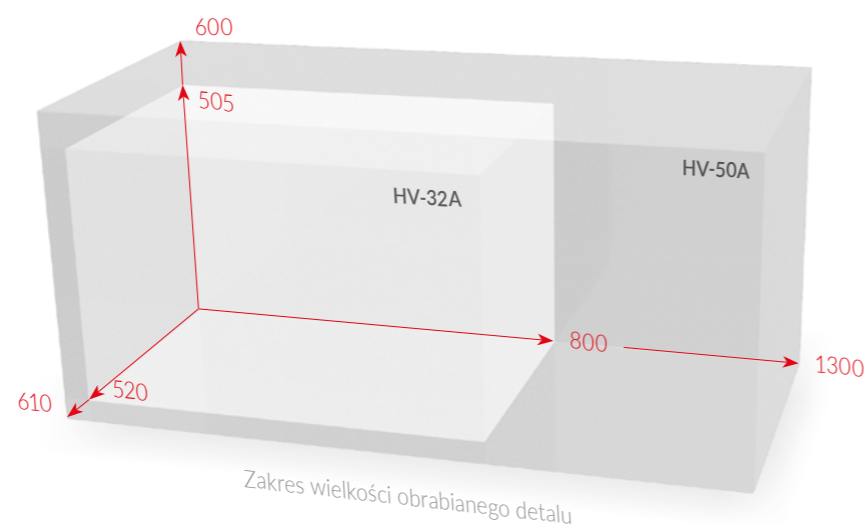

NBP

Obróbka ciężka/b. ciężka

- produkcja seryjna
- sztywna konstrukcja
- prowadnice ślizgowe XYZ
- stożek wrzeciona #40, #50

FEELER®



Model	NBP-1000A	NBP-1100A	NBP-1300A	NBP-1000A	NBP-1100A	NBP-1300A
Stożek	#40	#40	#40	#50	#50	#50
Prowadnice (T - toczne, S - ślizgowe)	S/S/S	S/S/S	S/S/S	S/S/S	S/S/S	S/S/S
Przejazdy X/Y/Z (mm)	1000x610x600	1100x610x600	1300x610x600	1000x610x600	1100x610x600	1300x610x600
Powierzchnia stołu (mm)	1150 x 600	1300 x 600	1500 x 600	1150 x 600	1300 x 600	1500 x 600
Maksymalne obciążenie stołu (kg)	1 000	1 300	1 300	1 000	1 300	1 300
Obroty wrzeciona (obr/min)	10 000			4 000		
Moc wrzeciona std. (kW) Fanuc	15/18,5	7,5/11	15/18,5	15/18,5	15/18,5	15/18,5
Szybkie przejazdy (m/min)	24/24/24			24/24/24		
Magazyn narzędzi	24 szt.			24 szt.		
Waga (kg)	7 000	7 500	8 000	7 000	7 500	8 000

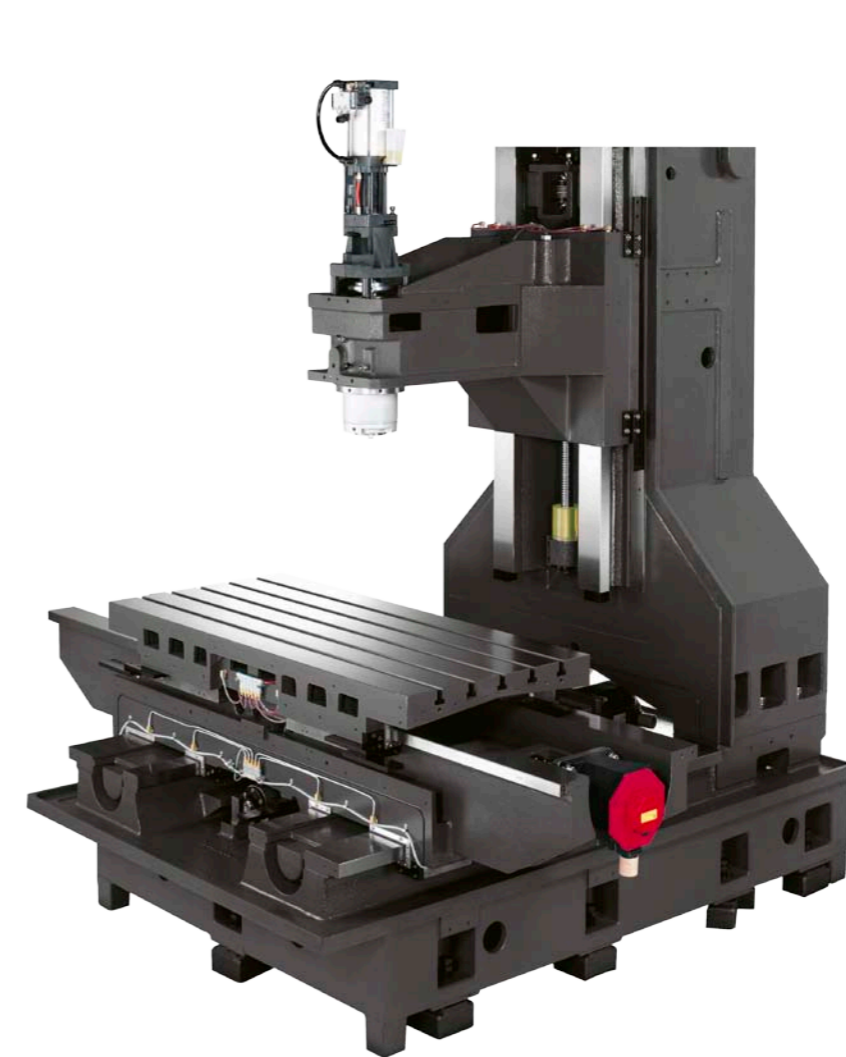
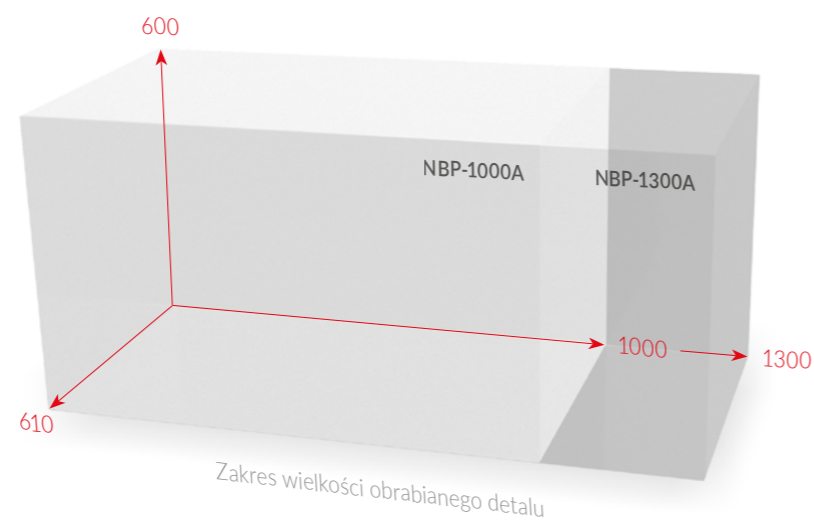

korpus NBP-1300A



VB

Obróbka ciężka/b. ciężka

- prowadnice ślizgowe XYZ
- wrzeciono #50
- przekładnia wrzeciona (opcja)
- wrzeciono #40 (opcja)

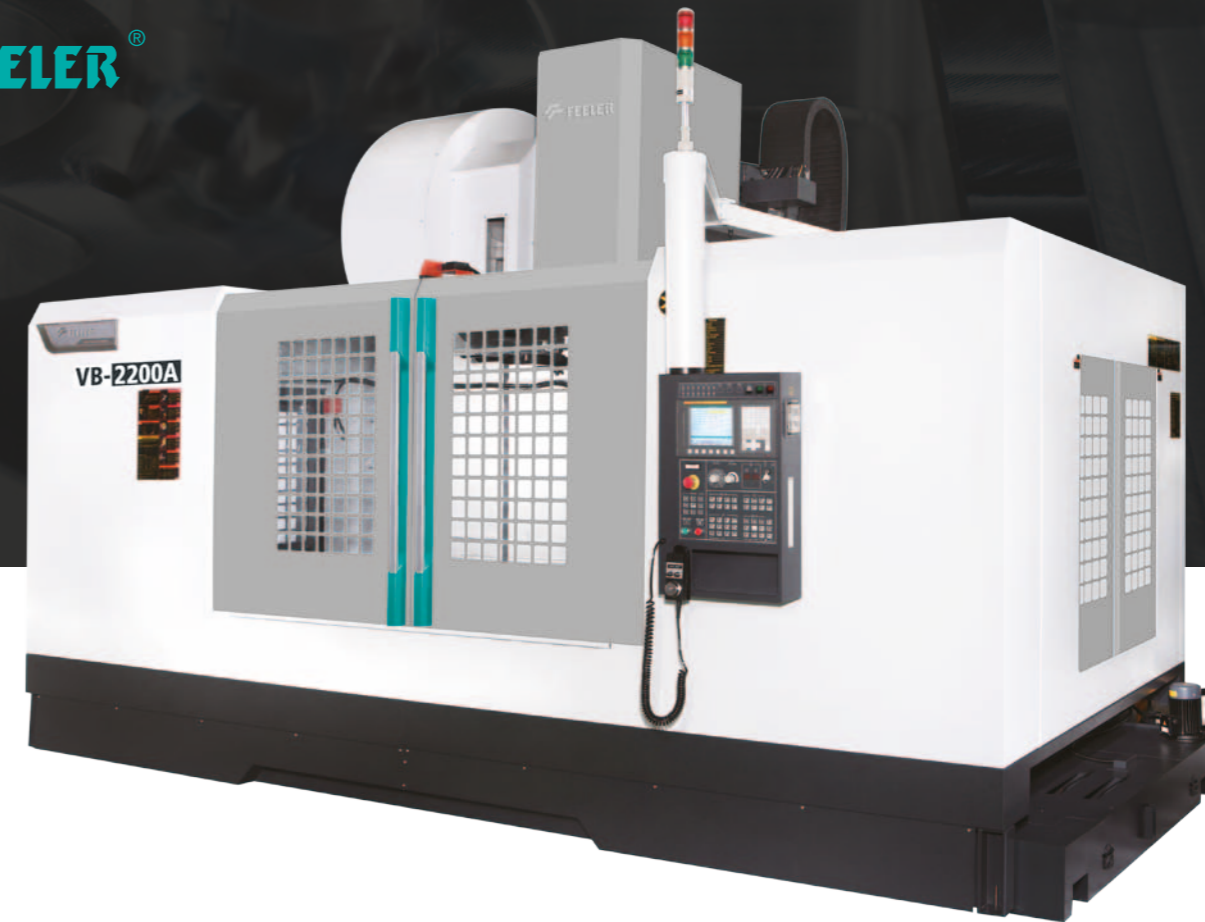

Model	VB-1400A	VB-1650A	VB-1900A	VB-2200A
Stożek	#50			
Prowadnice (T - toczne, S - ślizgowe)	S/S/S			
Przejazdy X/Y/Z (mm)	1400x800x700	1650x800x700	1900x860x800	2200x960x800
Powierzchnia stołu (mm)	1650 x 800	1900 x 800	2100 x 860	2400 x 960
Maksymalne obciążenie stołu (kg)	1500	1800	2200	2700
Obroty wrzeciona (obr/min)	4 000			
Moc wrzeciona std. (kW) Fanuc	11/15		15/18,5	
Szybkie przejazdy (m/min)	20/20/18	20/20/18	15/15/12	15/15/12
Magazyn narzędzi	24 szt.		32 szt.	
Waga (kg)	12 000	13 000	19 000	22 000

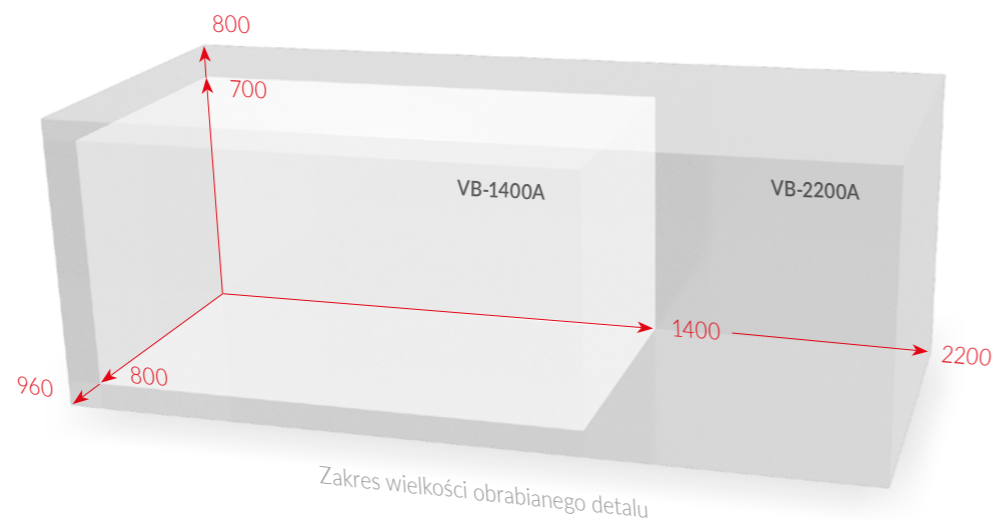

korpus VB-2200A

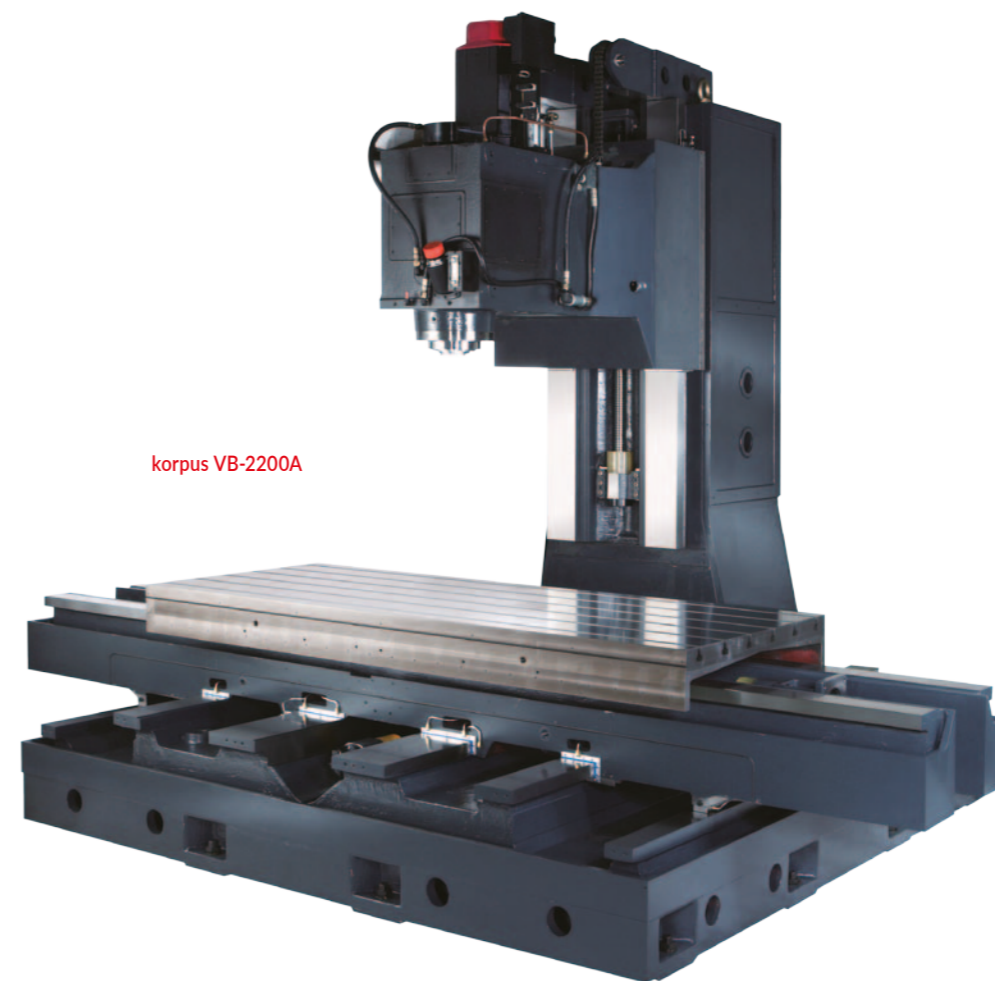

VMP, HV apc

Obróbka seryjna dwupaletowa

- produkcja seryjna
- szybkie przejazdy
- szybkie przyspieszenie
- sztywne prowadnice osi Z
- szybka wymiana narzędzia



Model	VMP-23A apc	VMP-32A apc	HV-32A apc
Stożek	#40		
Prowadnice (T - toczne, S - ślizgowe)	T/T/T	T/T/S	
Przejazdy X/Y/Z (mm)	580x420x510	800x520x505	
Powierzchnia stołu (mm)	580x410 (x2)	700x500 (x2)	
Maksymalne obciążenie stołu (kg)	120	200	
Obroty wrzeciona (obr/min)	10 000		
Moc wrzeciona std. (kW) Fanuc	7,5/11	7,5/11	15/18,5
Szybkie przejazdy (m/min)	36/36/36	40/40/30	60/60/30
Magazyn narzędzi	24 szt.		
Waga (kg)	3 900	7 500	

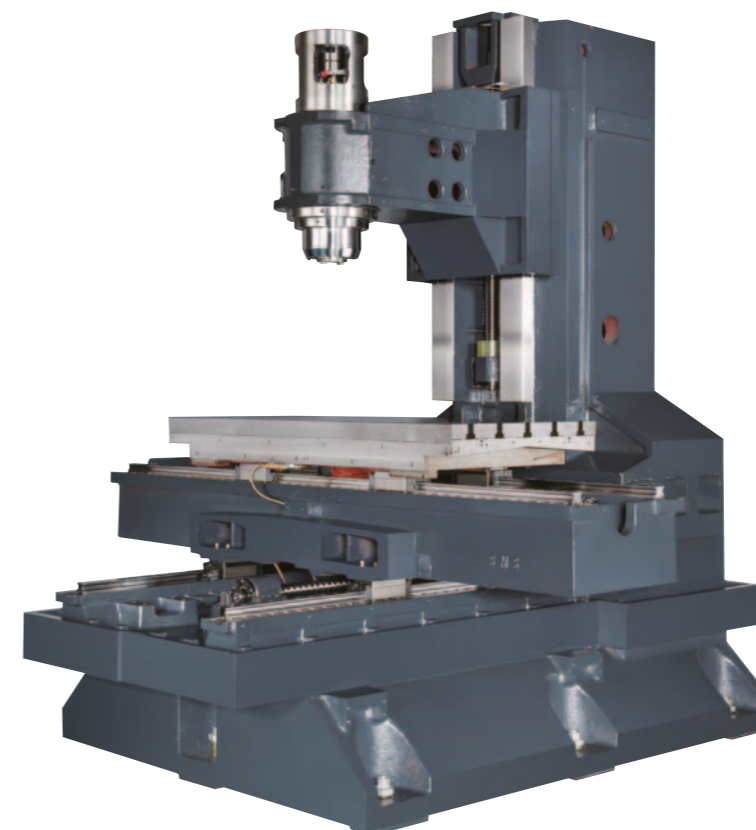
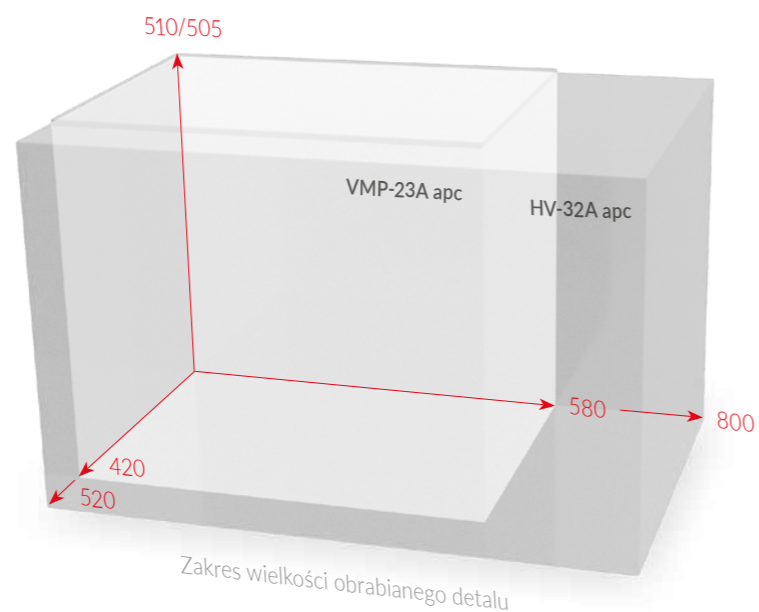

korpus HV-32A apc





Obróbka 4+1 osiowa 5 osiowa symultaniczna



Model	U-250 (4+1) Fanuc 0iMF	U-600P (4+1) Fanuc 0iMF	U-600P (4+1) Siemens 828D	U-600P (5 axis) Siemens 840 DSL	U-600P (5 axis) Heidenhain TNC640	U-800P (5 axis) Heidenhain TNC640
Stożek	#30	#40	#40	#40	#40	#40
Prowadnice (T - toczne, S - ślizgowe)	T/T/T					
Przejazdy X/Y/Z (mm)	350x300x250	460x620x400				800x935x640
Powierzchnia stołu (mm)	Ø 250	Ø 600				Ø 800
Maksymalne obciążenie stołu (kg)	100	250				1200
Obroty wrzeciona (obr/min)	10 000			15 000 DDS		12 000 DDS
Moc wrzeciona std. (kW) Fanuc	3,7/5,5	7,5/11	9/10,8	8,5	10/17	20/37
Szybkie przejazdy (m/min)	30/36/36	30/30/30				48/48/48
Magazyn narzędzi	26 szt.	24 szt.				32 szt.
Waga (kg)	4 600	8 850				18 500

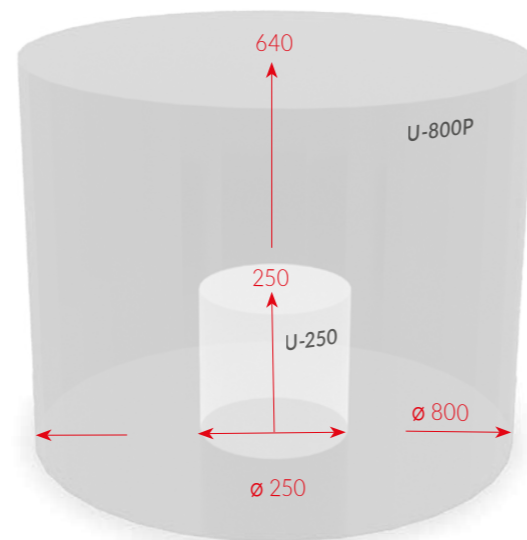
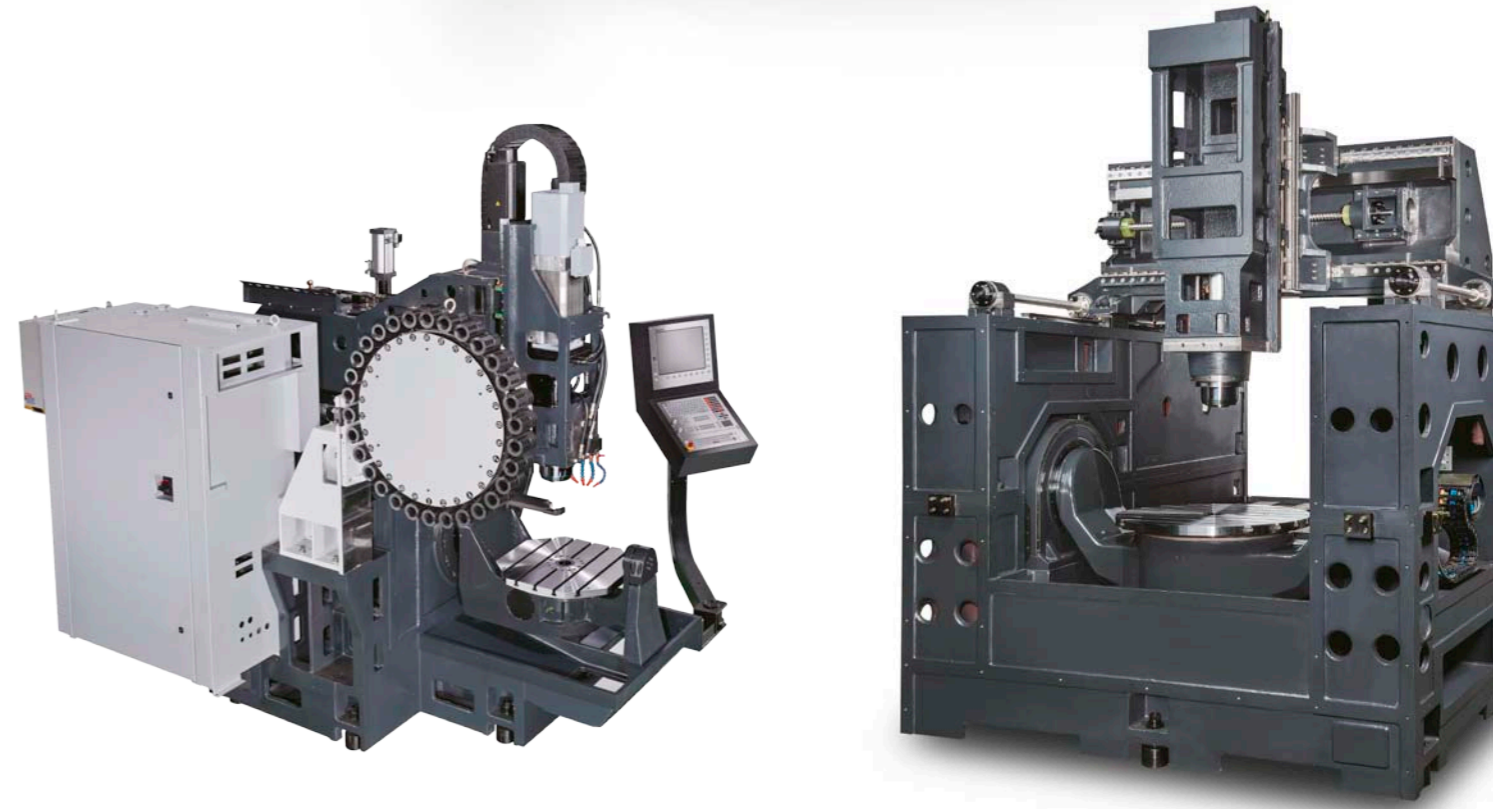

Zakres wielkości obrabianego detalu



EH, FMH

Poziome centra frezarskie

- produkcja seryjna
- szybkie przejazdy
- prowadnice toczne
- sterowanie Fanuc



Model	EH-320	FMH-400	FMH-500	FMH-500 Premium	FMH-500	FMH-630	FMH-800	FMH-1000
Stożek	#40 (#30) DDS	#40	#40	#40	#50	#50	#50	#50
Prowadnice (T - toczne, S - ślizgowe)	T/T/T	T/T/T	T/T/T	T/T/T	T/T/T	T/T/T	T/T/T	T/T/T
Przejazdy X/Y/Z (mm)	300x320x270	610x560x560	762x710x710	762x710x800	730x710x710	100x850x850	1300x1020x1100	
Powierzchnia stołu (mm)	320x320	400x400	500x500	500x500	500x500	630x630	800x800	1000x1000
Maksymalne obciążenie stołu (kg)	300	400	600	600	600	1 200	2000	
Obroty wrzeciona (obr/min)	10 000	8 000	8 000	8 000	6 000	6 000	6 000	
Moc wrzeciona std. (kW) Fanuc	5,5/7,5	7,5/11	7,5/11	7,5/11	11/15	15/18,5	22/26	
Szybkie przejazdy (m/min)	48/48/48	30/30/30	30/30/30	48/48/48	30/30/30	24/24/24	42/42/42	
Magazyn narzędzi	16 szt.	40 szt.	40 szt.	40 szt.	40 szt.	40 szt.	60 szt.	
Waga (kg)	4 500	8 500	13 500	14 000	16 000	19 000	25 000	25 000

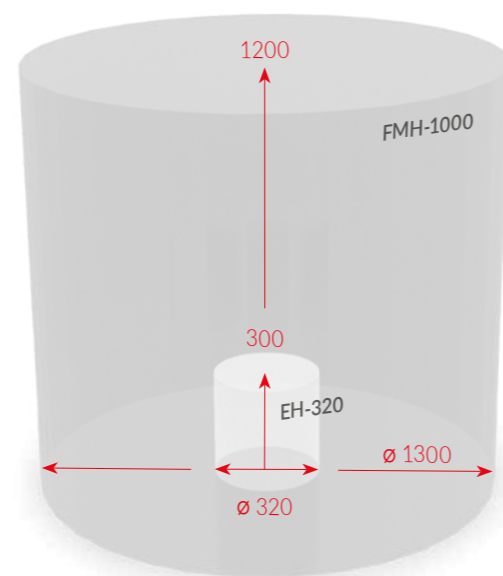

Zakres wielkości obrabianego detalu

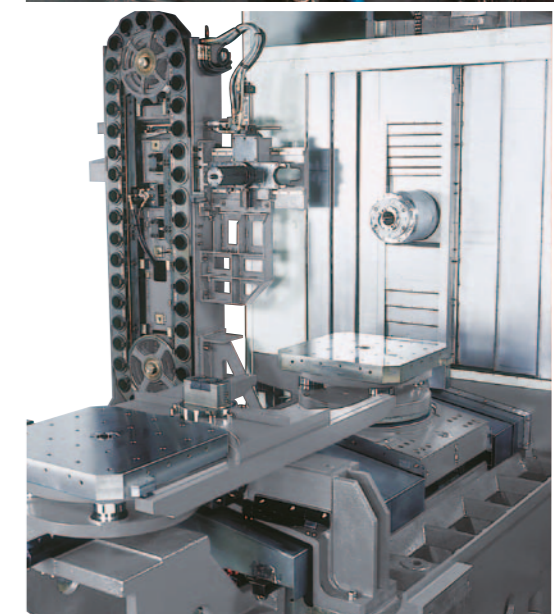
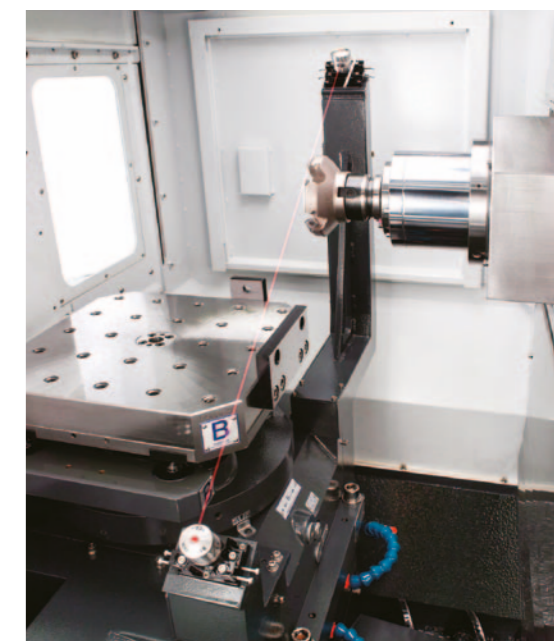
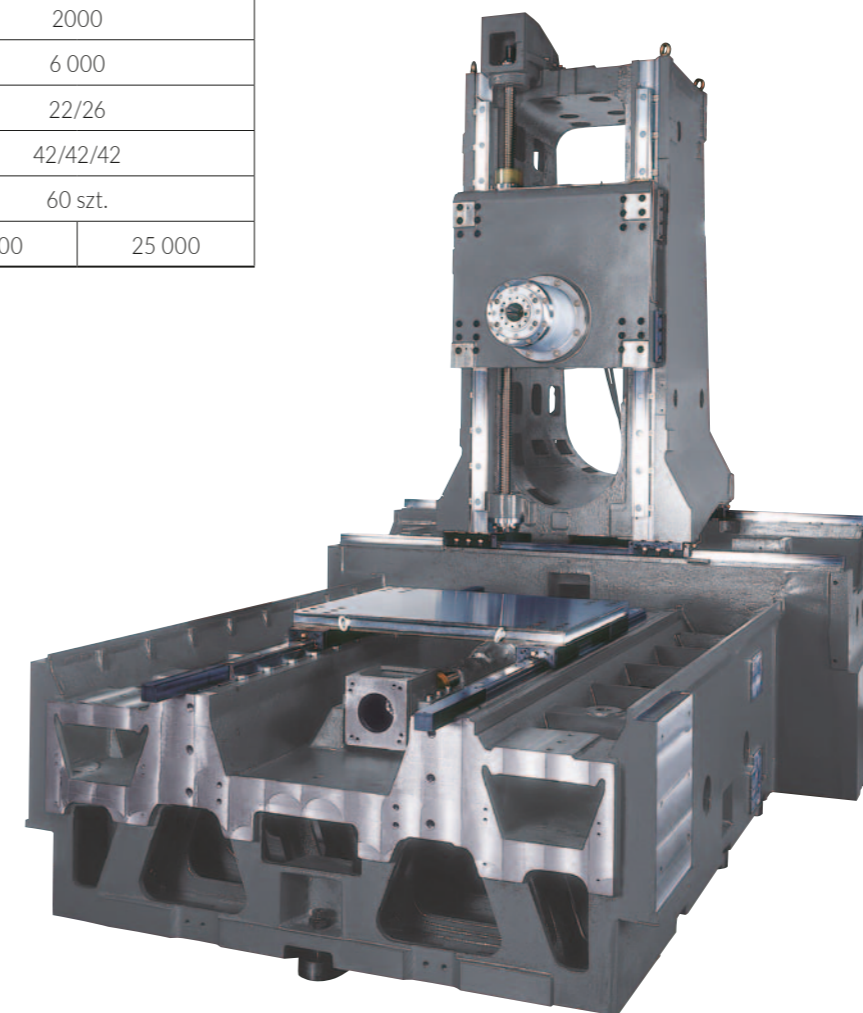

SVW

Pionowe centra frezarskie dwukolumnowe

- wrzeciono #50
- przekładnia wrzeciona
- sztywna konstrukcja
- obróbka 3, 4-osiowa

FEELER®

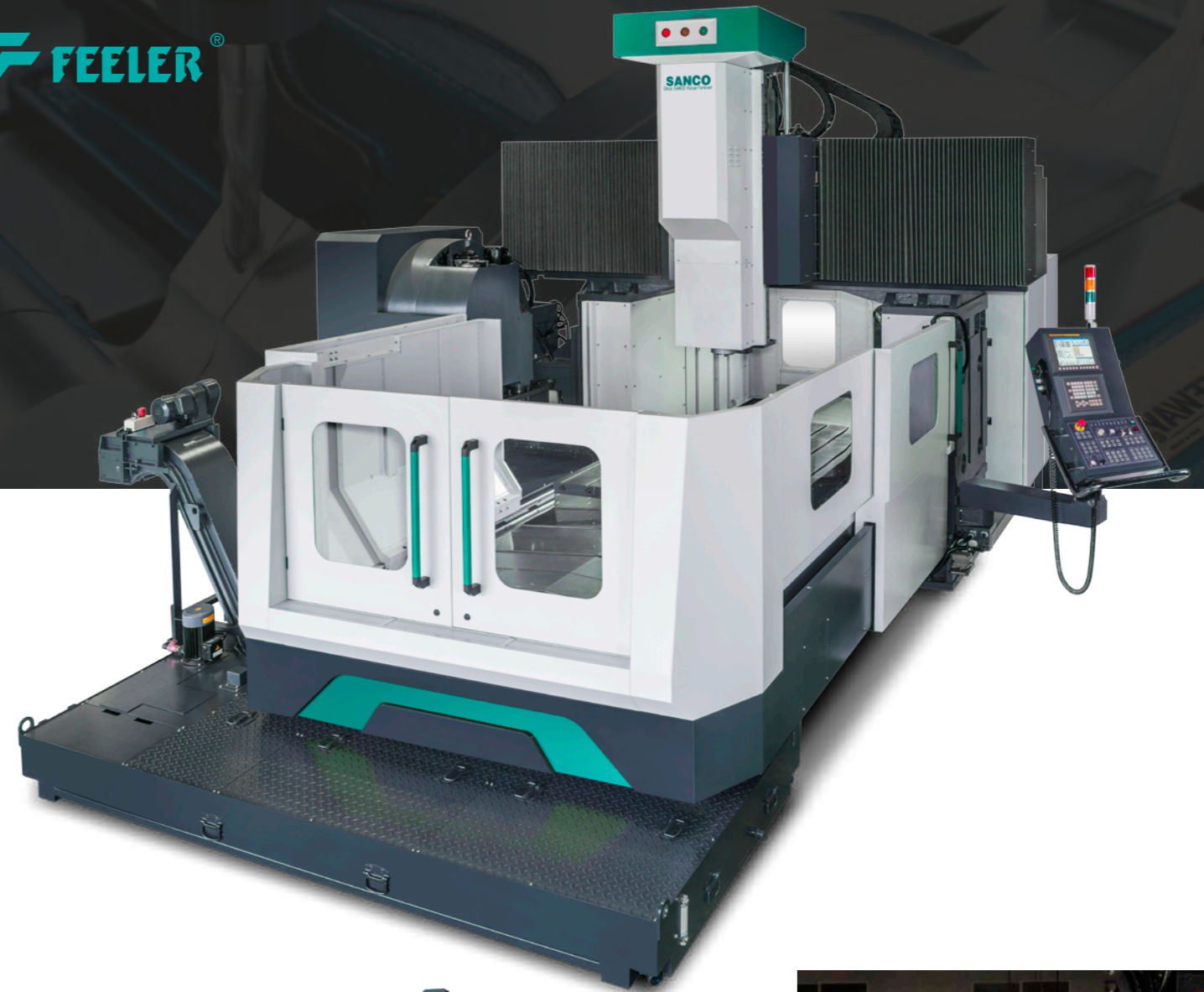

Model	SVW-2217	SVW-2817	SVW-3217	SVW-4217
Stożek	#50			
Prowadnice (T - toczne, S - ślizgowe)	T/T/T			
Przejazdy X/Y/Z (mm)	2200x1600x800(1000)	2800x1600x800(1000)	3200x1600x800(1000)	4200x1600x800(1000)
Powierzchnia stołu (mm)	2000x1400	2600x1400	3000x1400	4000x1400
Prześwit między kolumnami	1 700			
Obroty wrzeciona (obr/min)	6 000			
Moc wrzeciona std. (kW) Fanuc	6 000			
Szybkie przejazdy (m/min)	15/18,5			
Magazyn narzędzi	24 szt.			
Waga (kg)	21 000	24 000	26 000	38 000

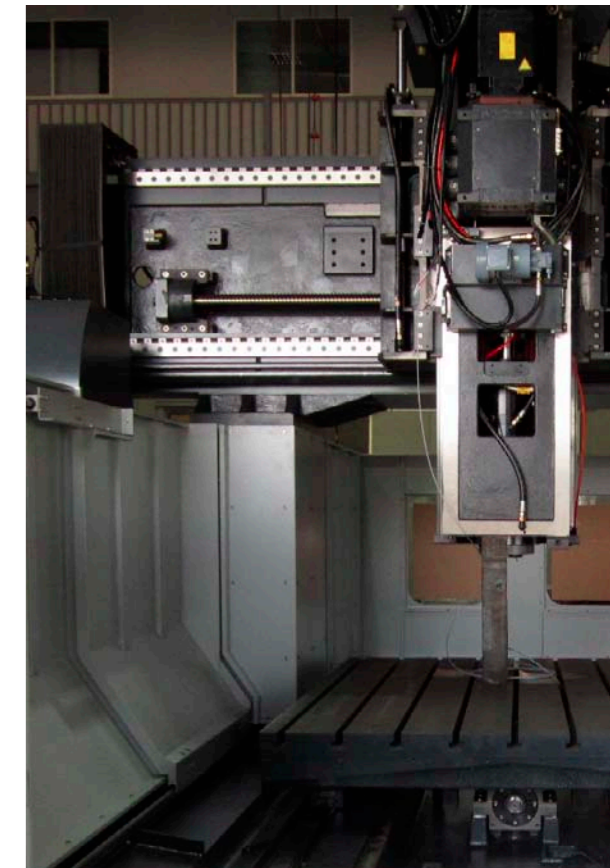
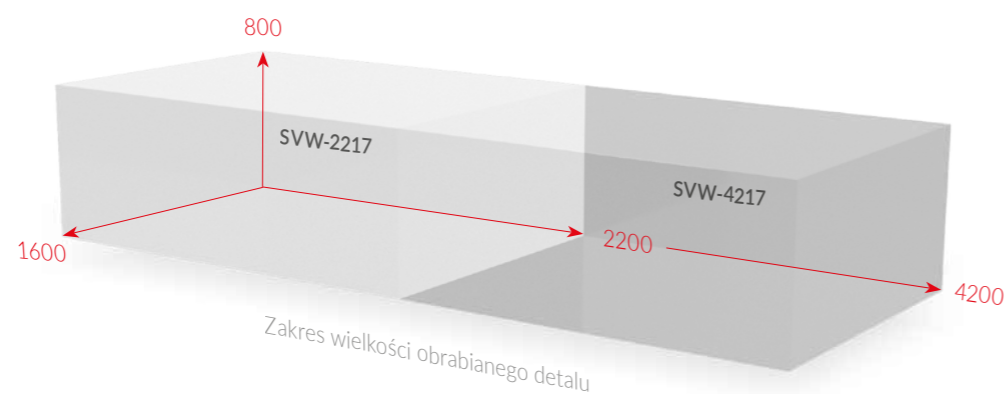

TC-20

Obróbka małogabarytowa, wiertarsko gwinciarzka

- produkcja seryjna
- szybkie przejazdy
- szybkie przyspieszenie
- szybka wymiana narzędzia
- wysoka precyzja obróbki

Model	TC-20
Stożek	#30
Prowadnice (T - toczne, S - ślizgowe)	T/T/T
Przejazdy X/Y/Z (mm)	510x400x300
Powierzchnia stołu (mm)	600x400
Maksymalne obciążenie stołu (kg)	250
Obroty wrzeciona (obr/min)	12 000
Moc wrzeciona std. (kW) Fanuc	3,7/5,5
Szybkie przejazdy (m/min)	48/48/48
Magazyn narzędzi	14/20
Waga (kg)	2 400

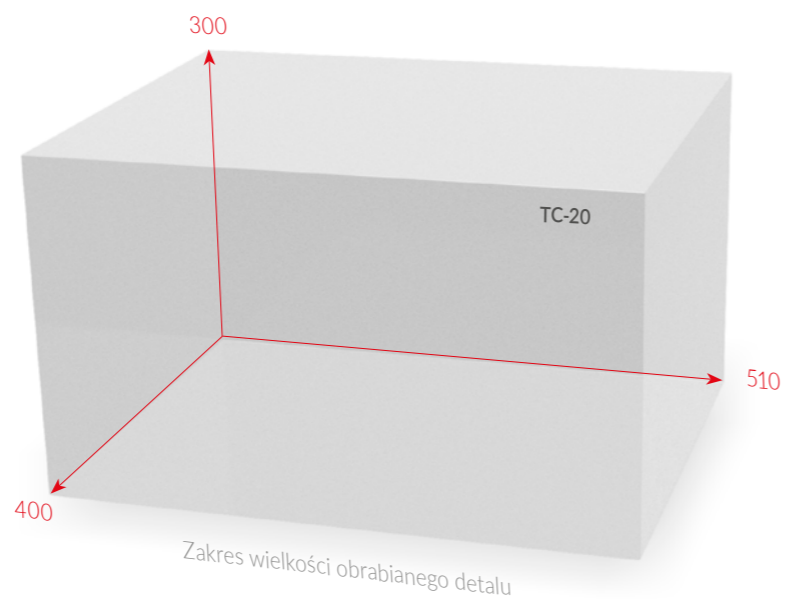

FEELER®

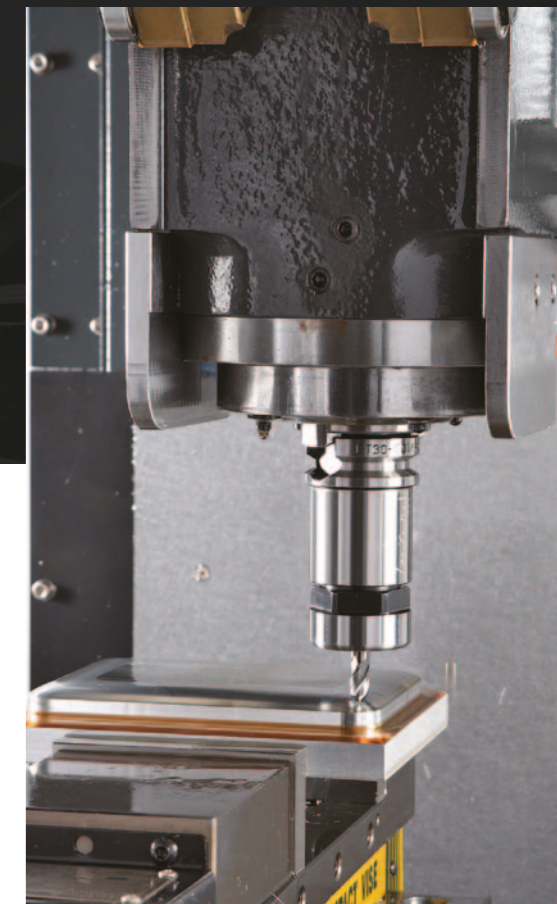
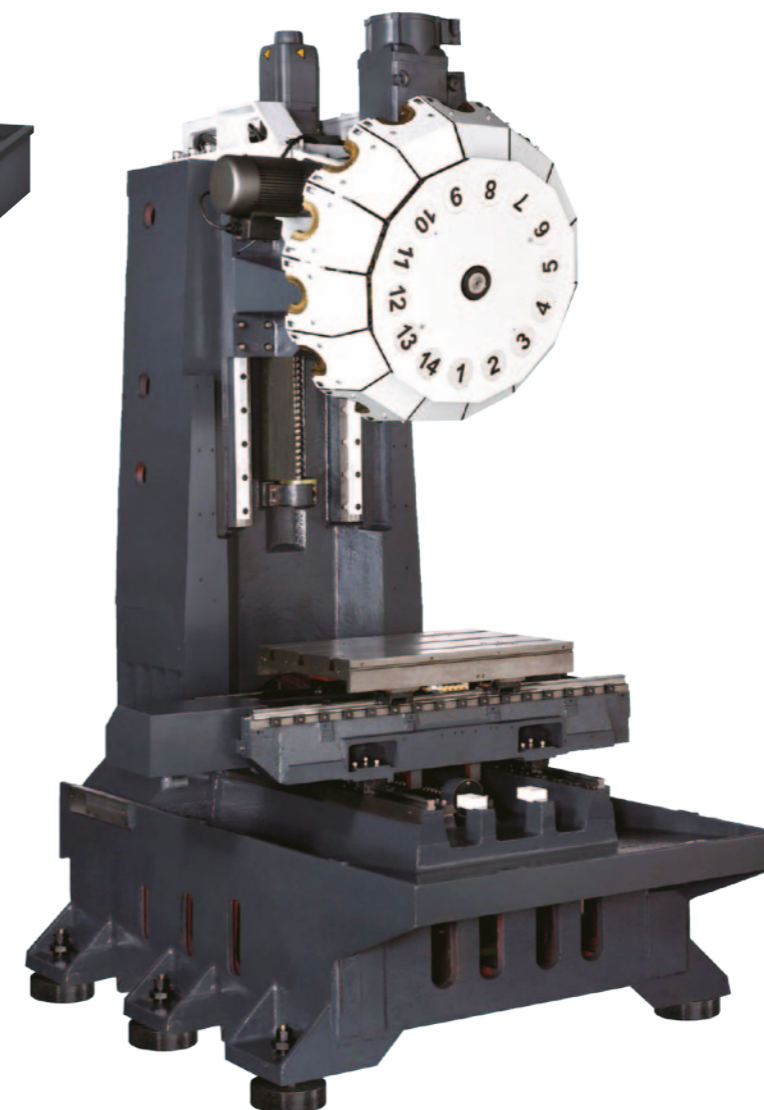

DVD

Wysoko wydajna obróbka seryjna

- wysoka produktywność
- duża dynamika dojazdowa
- podwójne wrzeciono
- podwójny magazyn ATC
- dodatkowa oś V

FFG DMC



Model	DVD 5200
Stożek	BBT 40 x 2
Prowadnice (T - toczne, S - ślizgowe)	T/T/T
Przejazdy X/Y/Z (mm)	1040x520x600
Powierzchnia stołu (mm)	1200x520
Maksymalne obciążenie stołu (kg)	800
Obroty wrzeciona (obr/min)	12 000
Moc wrzeciona std. (kW) Fanuc	11/15/18,5
Szybkie przejazdy (m/min)	40/40/40
Magazyn narzędzi	24 szt. x 2
Waga (kg)	8 700

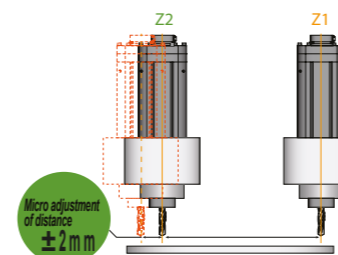
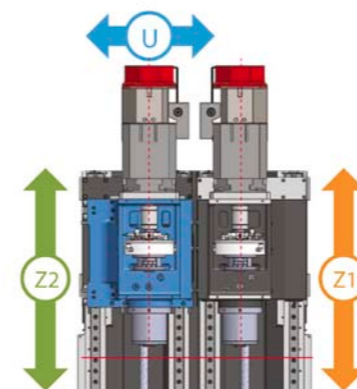

**INDUSTRY
4.0**

Pionowe centrum frezarskie z dwoma niezależnymi osiami Z i magazynami narzędzi zwiększa 2 krotnie produktywność, obniżając jednocześnie koszty zakupu w odniesieniu do obrabiarki 1 osiowej i zapotrzebowanie na powierzchnię w przestrzeni produkcyjnej.

Unikalna technologia mikro pozycjonowania w osi X umożliwia korygowanie błędów mocowania oprzyrządowania mocującego detalu.

Dostępna również wersja z wydłużoną osią Y do automatycznego załadunku detali.

CENTRA TOKARSKIE

Feeler FTC, FTB Obróbka uniwersalna, 2 osiowa, podstawowe

Feeler FTC MC Obróbka uniwersalna, 3 osiowa, podstawowe

DMC DL G/T Obróbka uniwersalna, 2 i 3 osiowa (G - płytowa)

DMC DL R/B Obróbka uniwersalna, 2 i 3 osiowa (prowadnice toczne i ślizgowe)

DMC DL S Obróbka ciężka, 3 osiowa, prowadnice ślizgowe

DMC DL S (S/Y) Obróbka wieloosiowa z przechwytem, prowadnice ślizgowe

DMC DL V Obróbka pionowa, (karuzelowa)

FTC, FTB

Obróbka uniwersalna, 2 osiowa

- FTB - prowadnice ślizgowe
- FTC - prowadnice toczne
- głowica hydrauliczna/serwo
- produkcja seryjna

FEELER®



Model	FTC-10	FTC-20	FTC-20L	FTC-30	FTC-300	FTC-350	FTC-350L	FTC-350XL
Uchwyt	6"(8")	8"(10")		10"(12")	6"(8")	8"(10")(12")		
Obroty wrzeciona	6 000	4 500		3 500	6 000	4 500		
Przełot wrzeciona	Ø45	Ø52		Ø75		Ø52/65		
Średnica x długość toczenia	Ø240x255	Ø350x343	Ø350x613	Ø450x621	Ø300x320	Ø350x340	Ø350x660	Ø350x1000
Prowadnice X/Z	T/T							

Model	FTB-350	FTB-350L	FTB-350XL	FTC-450	FTC-640	FTC-640L	FTC-640XL
Uchwyt	8"(10")(12")			10"(12")	15"(18")		
Obroty wrzeciona	4 500			3 500	2000(GTP)		
Przełot wrzeciona	Ø52/65			Ø78	Ø117,5		
Średnica x długość toczenia	Ø400x340	Ø400x660	Ø400x1000	Ø450x650	Ø640x808	Ø640x1440	Ø640x1934
Prowadnice X/Z	S/S			T/T			

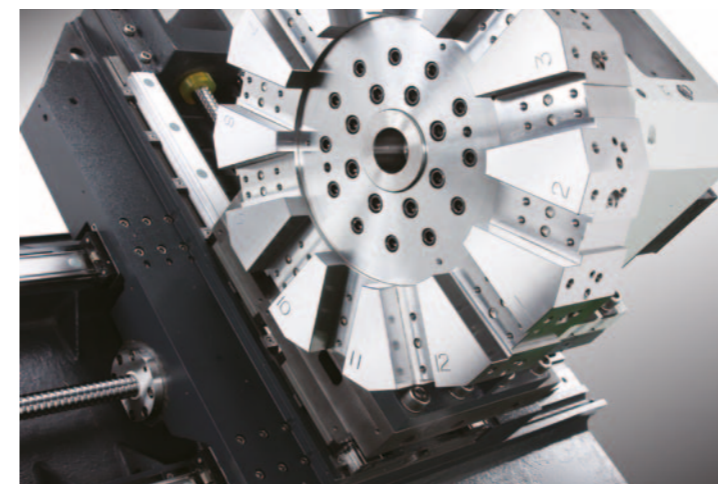
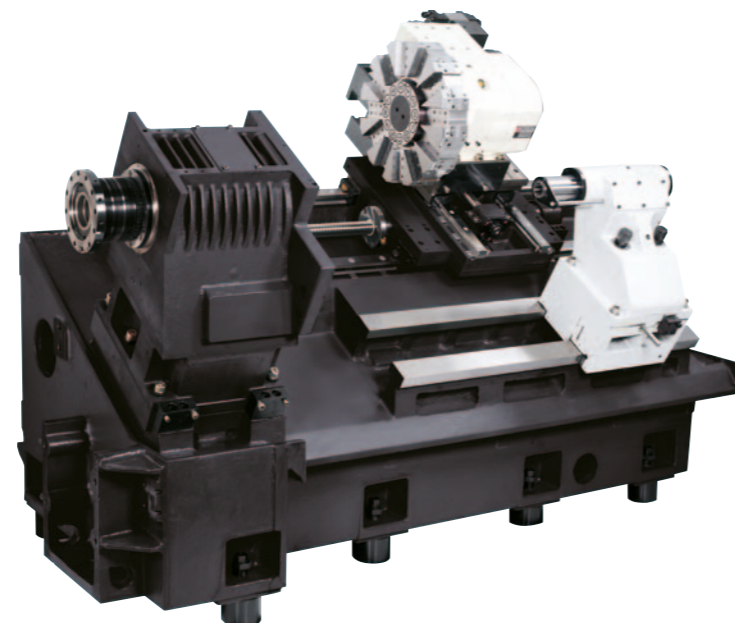
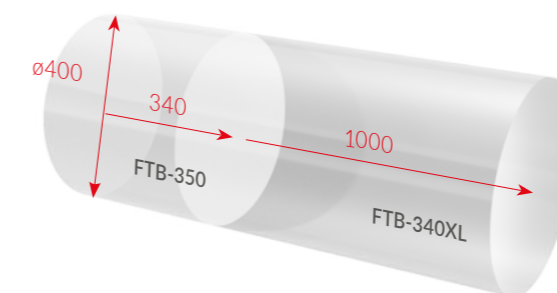
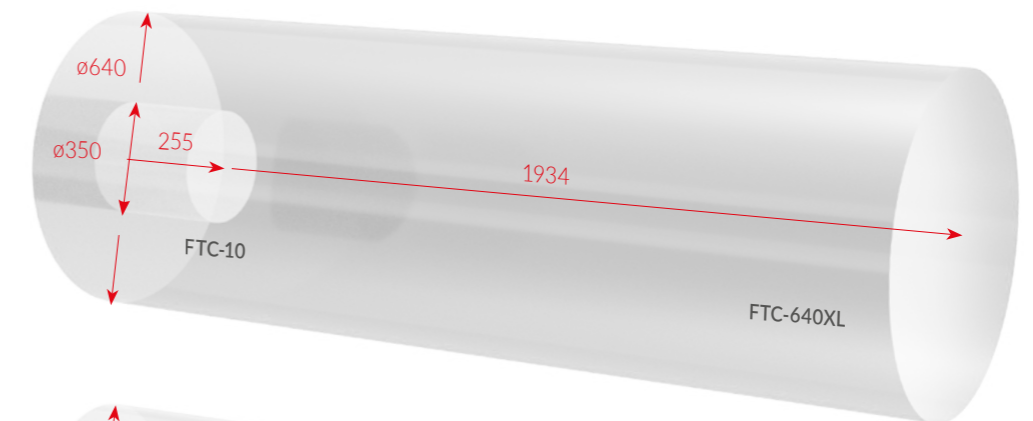

FTC MC

Obróbka uniwersalna, wieloosiowa

- prowadnice toczne
- oś C - 0,001°
- oś Y
- głowica VDI 30/40/60



Model	FTC-350 MC	FTC-350 LMC	FTC-350 XLMC	FTC-450 MC	FTC-640 MC	FTC-640 LMC	FTC-640 XLMC
Uchwyt	6"(8")	8"(10")		10"(12")	15"(18")		
Obroty wrzeciona	6000	4 500		3 500	200 (GTP)		
Przelot wrzeciona	Ø45	Ø52		Ø78	Ø117,5		
Średnica x długość toczenia	Ø235x310	Ø235x600	Ø235x970	Ø270x600	Ø470x760	Ø470x1170	Ø470x(zapytaj)
Rodzaj oprawki	12 VDI40				12 VDI60		
Prowadnice X/Z	T/T						

Model	FTC-350 LY	FTC-350 XLY	FTC-350 SLY
Uchwyt	8"(10")		8"6"
Obroty wrzeciona	4 500		4 500/6000
Przelot wrzeciona	Ø52(65)		Ø52/45
Średnica x długość toczenia	Ø350x585	Ø350/xxx	Ø350x515
Rodzaj oprawki	12 VDI30		
Prowadnice X/Z	T/T		

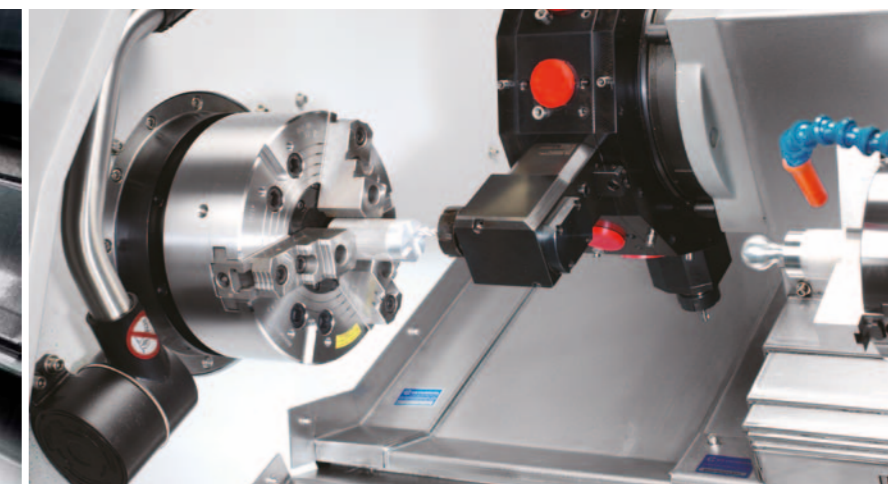
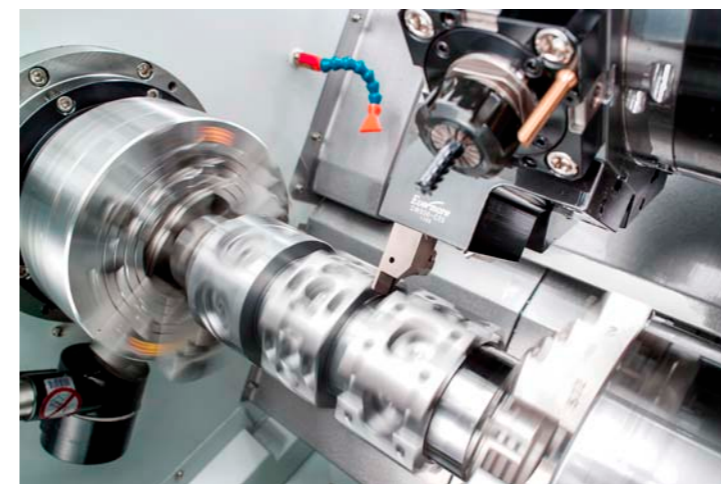
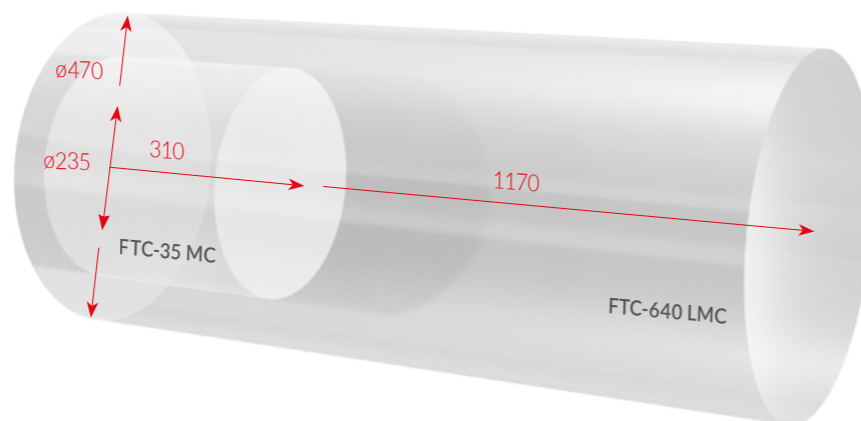
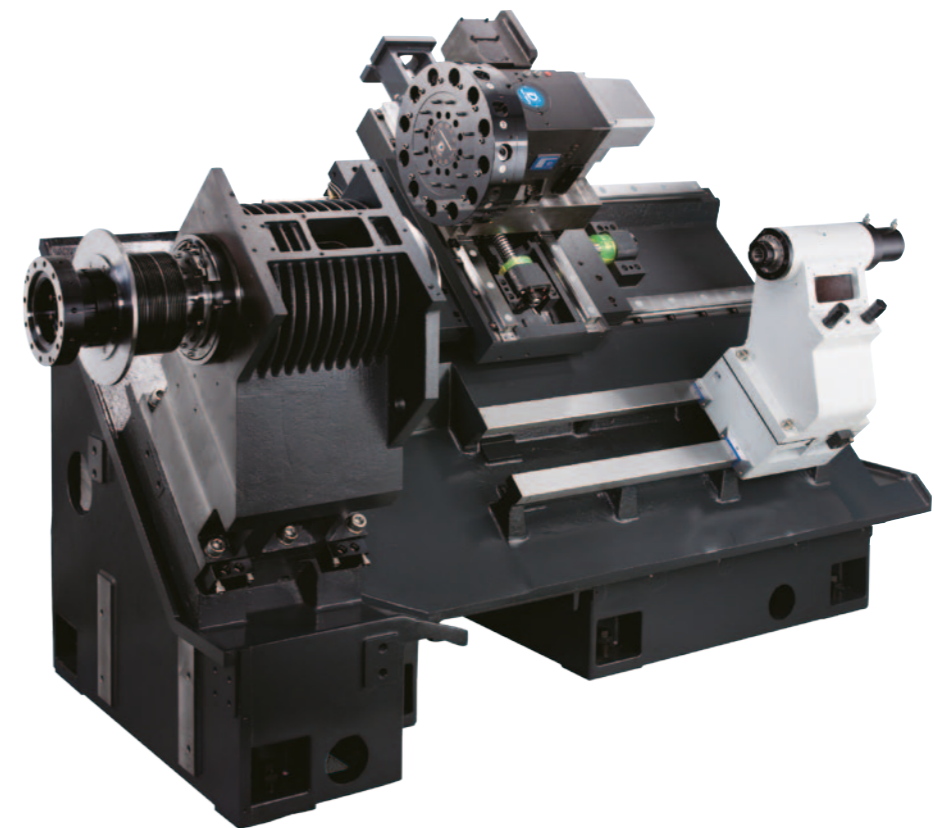

DL G/T

Obróbka uniwersalna, 2 i 3 osiowa (G - płytowa)

- produkcja seryjna
- szybkie przejazdy
- szybkie przyspieszenie
- szybka wymiana narzędzia
- prowadnice toczne



SERIA G

Model	DL 6G	DL 8G	DL 6T	DL 6TH	DL 8T	DL 8TH	DL 10T	DL 10TH
Uchwyt	6"	8"	6"		8"		10"	
Obroty wrzeciona	6 000	4 500	6 000		4 500		3 500	
Przelot wrzeciona	Ø44	Ø51	Ø44		Ø51		Ø74	
Średnica x długość toczenia	Ø170x240	Ø170x220	Ø280x320	Ø280x520	Ø280x300	Ø280x510	Ø270x350	Ø280x485
Rodzaj oprawki	płyta 20x20/Ø32			25x25/Ø32				
Prowadnice X/Z	T/T							

SERIA T (MC- narzędzia napędzane)

Model	DL 6TMH	DL 8TMH	DL 10TMH
Uchwyt	6"	8"	10"
Obroty wrzeciona	6 000	4 500	3 500
Przelot wrzeciona	Ø44	Ø51	Ø74
Średnica x długość toczenia	Ø190x390	Ø190x380	Ø190x355
Rodzaj oprawki	VDI-30		
Prowadnice X/Z	T/T		

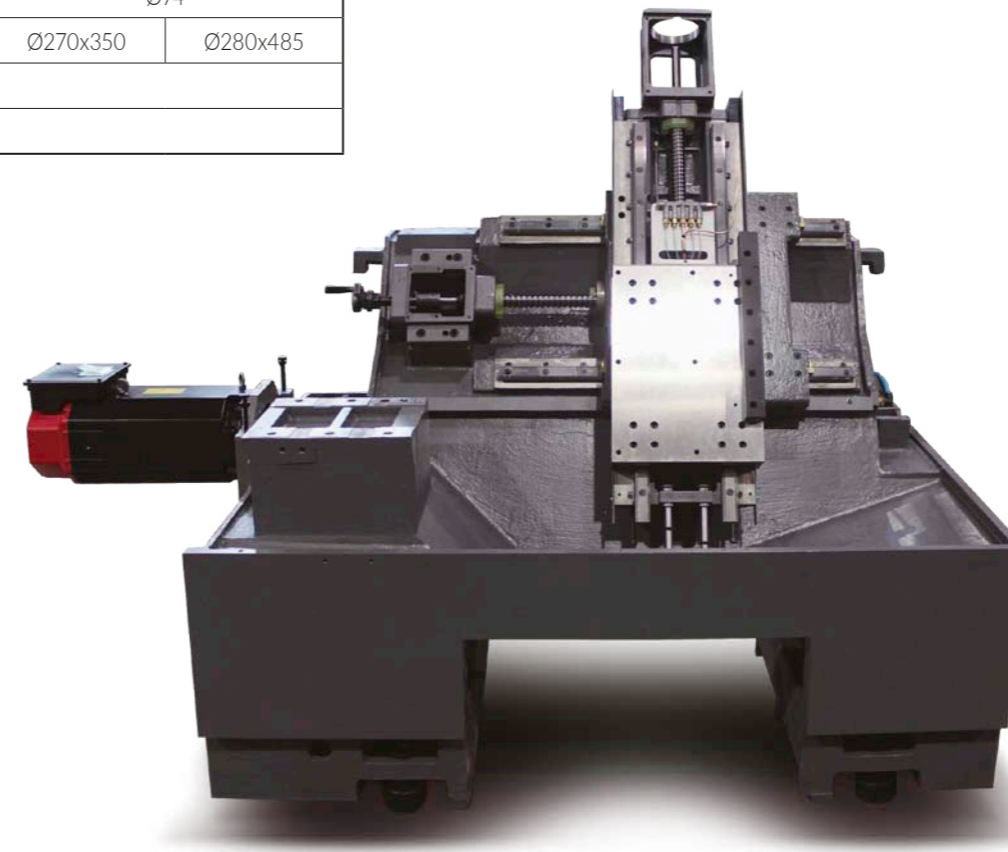
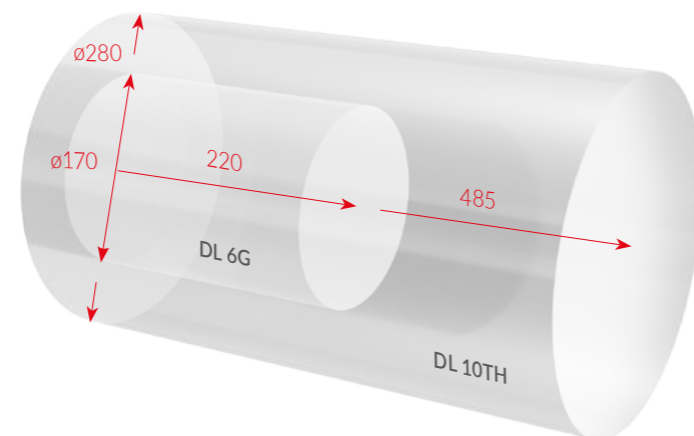

DL R/G

Obróbka uniwersalna, 2 i 3 osiowa (T/S)

- produkcja seryjna
- prowadnice toczne (DL 21)
- prowadnice ślizgowe (DL 22)
- obróbka średnia/ciężka

FFG DMC

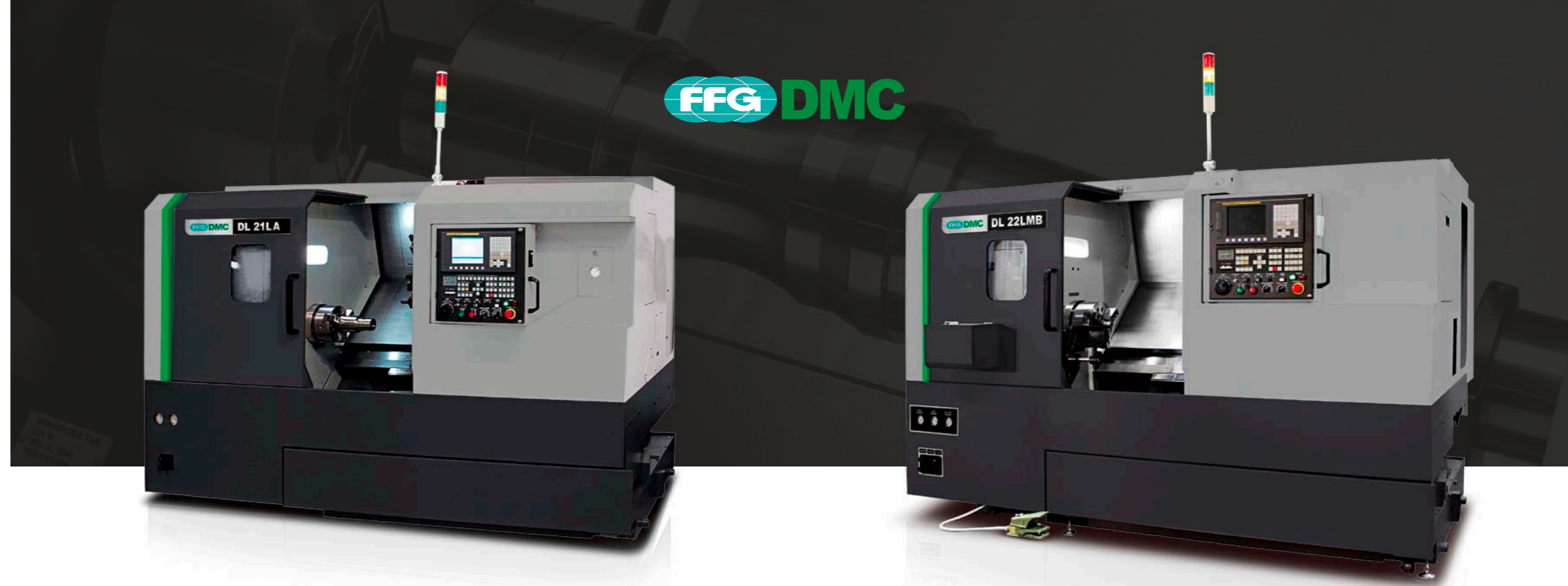

Model	DL 21A	DL 21LA	DL 21B	DL 21LB	DL 22A	DL 22LA	DL 22B	DL 22LB
Uchwyt	8"		10"		8"		10"	
Obroty wrzeciona	4 000		3 500		4 000		3 500	
Przełot wrzeciona	Ø65		Ø76		Ø65		Ø76	
Średnica x długość toczenia	Ø390x410	Ø390x540	Ø390x380	Ø390x530	Ø390x410	Ø390x540	Ø390x380	Ø390x530
Rodzaj oprawki	25x25/Ø40							
Prowadnice X/Z	T/T				S/T		S/T	

(MC- narzędzia napędzane)

Model	DL 18MA	DL 18MB	DL 21MB	DL 21LMA	DL 21MB	DL 21LMB	DL 22LMA	DL 22LMB
Uchwyt	6"	8"		10"		8"	10"	
Obroty wrzeciona	6 000	4 500	4 000		3 500		4 000	3 500
Przełot wrzeciona	Ø44	Ø51	Ø76	Ø65	Ø76	Ø76	Ø65	Ø76
Średnica x długość toczenia	Ø270x380	Ø270x370	Ø280x330	Ø280x500	Ø280x330	Ø280x490	Ø280x500	Ø280x490
Rodzaj oprawki	BMT45		BMT55		BMT55		BMT55	
Prowadnice X/Z	T/T				S/T		S/T	

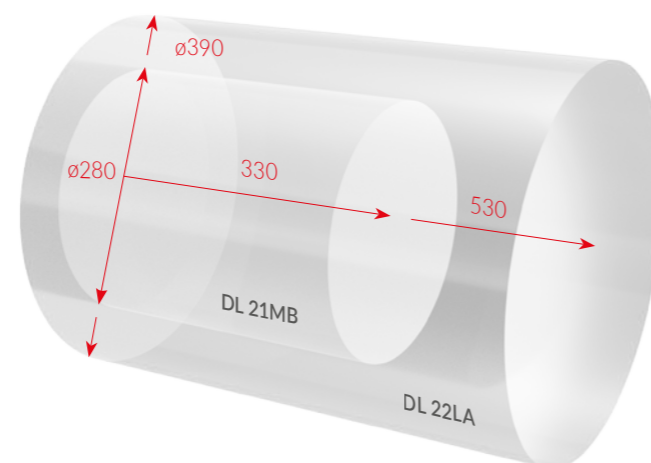
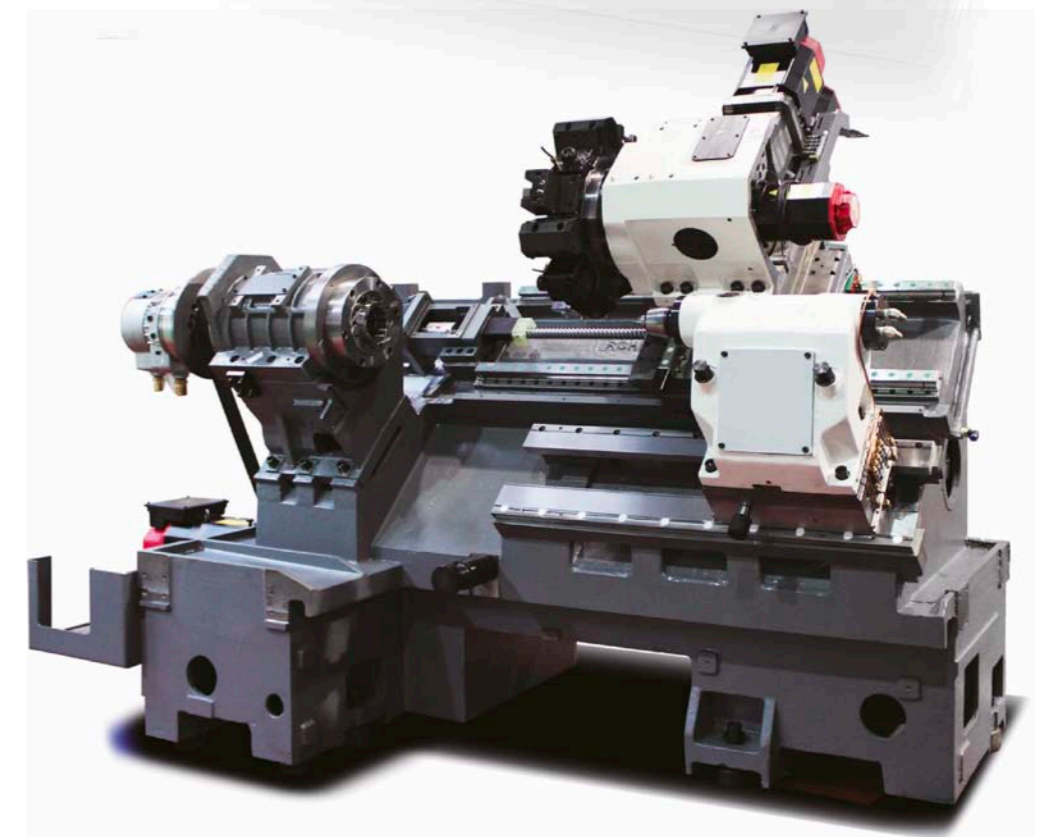

DL S

Obróbka ciężka, 3 osiowa

- prowadnice ślizgowe X,Z
- obróbka ciężka
- głowice BMT 65/75/85
- przekładnia wrzeciona

FFG DMC



Model	DL 25	DL 30	DL 30L	DL 40	DL 40L	DL 45	DL 45L	DL 55	DL 55L	DL 60L	DL 70L
Uchwyt	10"	12"		15"		18"		21"		24"	opcja
Obroty wrzeciona	3 500	3 000		2 500		2 000		1 700		1 400	750
Przelot wrzeciona	Ø76	Ø90		Ø119		Ø119		Ø165		Ø156	Ø156
Średnica x długość toczenia	Ø400x1080	Ø400x1080	Ø400x2080	Ø560x1255	Ø560x1655	Ø690x1465	Ø690x2265	Ø690x1465	Ø690x2265	Ø900x3200	Ø900x1000
Rodzaj oprawki	25x25/Ø50					32x32/Ø60				32x32/Ø80	
Prowadnice X/Z	S/S										

(MC- narzędzia napędzane)

Model	DL 25M	DL 30M	DL 30LM	DL 40M	DL 40LM	DL 45M	DL 45LM	DL 55M	DL 55LM	DL 60LM	DL 70LM
Uchwyt	10"	12"		15"		18"		21"		24"	opcja
Obroty wrzeciona	3 500	3 000		2 500		2 000		1 700		1 400	750
Przelot wrzeciona	Ø76	Ø90		Ø119		Ø119		Ø165		Ø156	Ø156
Średnica x długość toczenia	Ø400x1080	Ø400x1080	Ø400x2080	Ø560x1255	Ø560x1655	Ø690x1465	Ø690x2265	Ø690x1465	Ø690x2265	Ø900x3200	Ø900x1000
Rodzaj oprawki	BMT65					BMT75				BMT85	
Prowadnice X/Z	S/S										

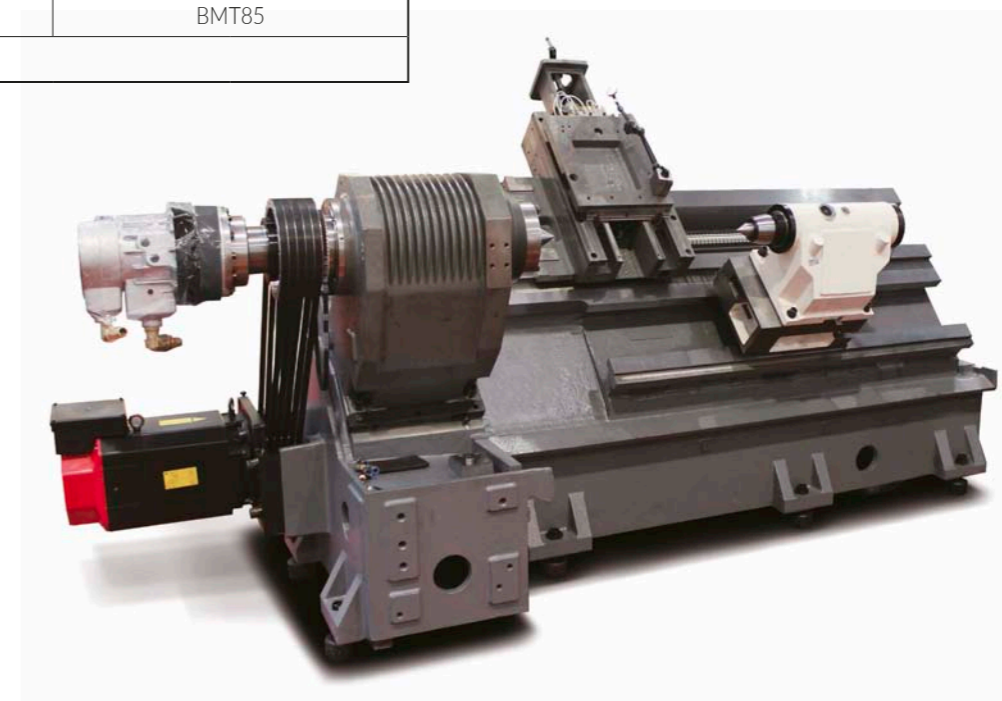
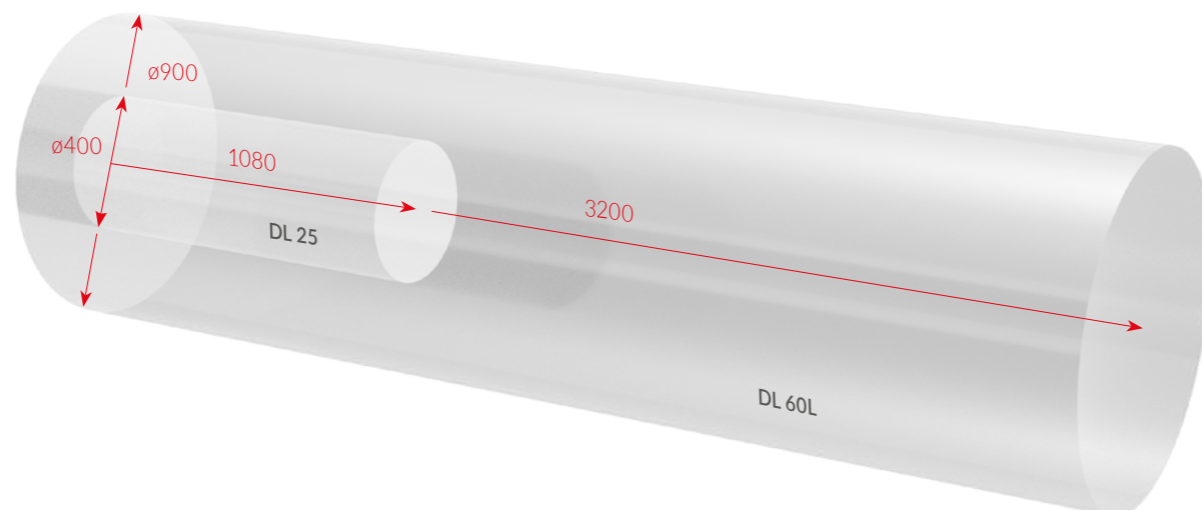

DL S (S/Y)

Obróbka wieloosiowa z przechwytem

- prowadnice ślizgowe
- dodatkowa oś Y
- wrzeciono przechwytyjące „S”
- obróbka ciężka

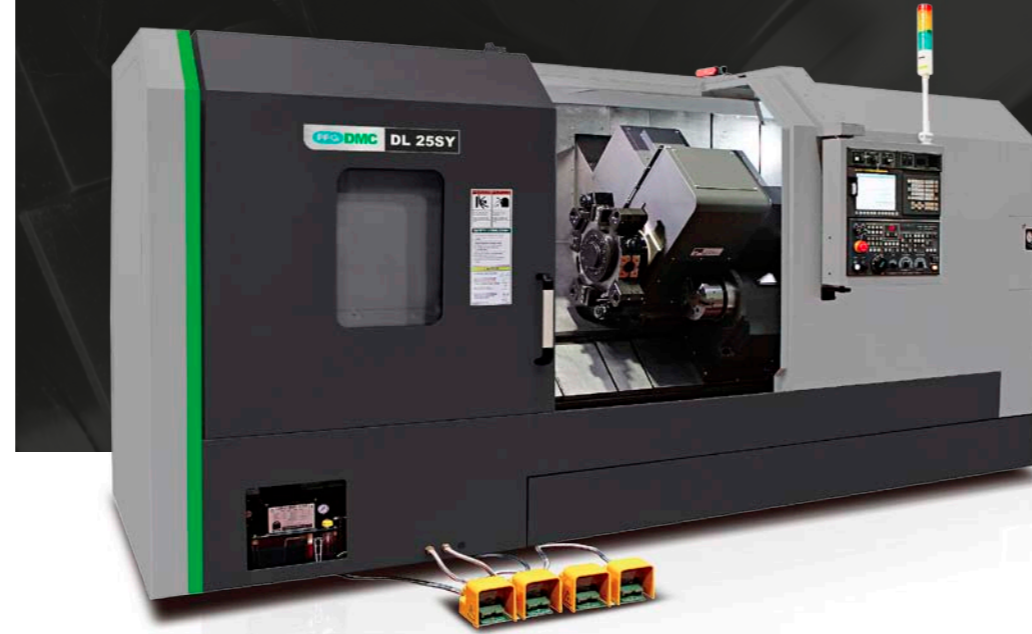

Model	DL 22LMS	DL 22LSY	DL 25Y	DL 25SY	DL 25MS
Uchwyt	8"/6"	8"/6"	10"	10"/8"	10"/8"
Obroty wrzeciona	4 000/ 6 000	4 000/ 6 000	3 500	3 500/4 000	3 500/4 000
Przełot wrzeciona	Ø64/Ø26	Ø64/Ø26	Ø76	Ø76/Ø65(28)	Ø76/Ø65(28)
Średnica x długość toczenia	Ø280x500	Ø280x500	Ø400x1000	Ø400x1000	Ø400x1000
Rodzaj oprawki	BMT55				
Prowadnice X/Z	S/S				

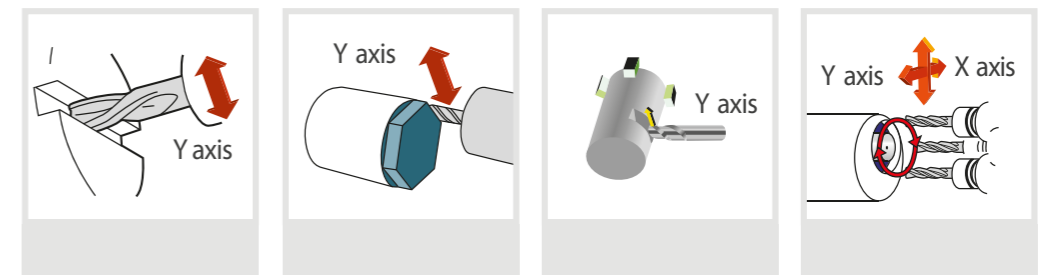
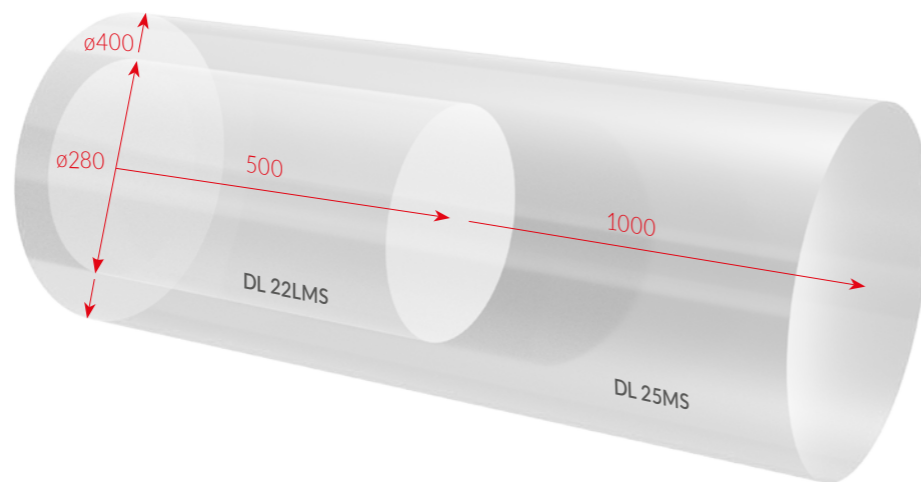
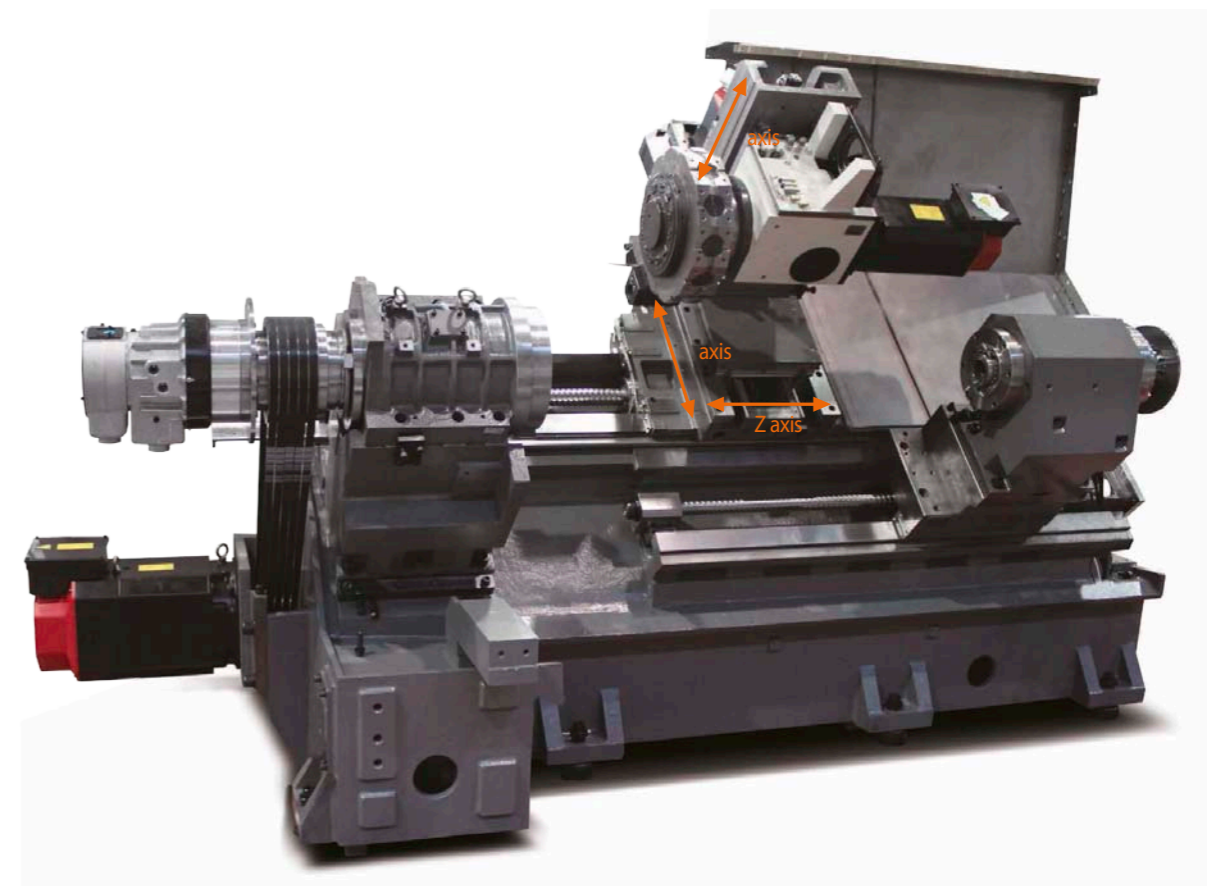

DLV

Pionowe centra tokarskie

- prowadnice ślizgowe X,Z
- obróbka ciężka
- głowice BMT 65/75/85 (MC)
- sztywne prowadnice osi Z
- modele: prawy/lewy załadunek

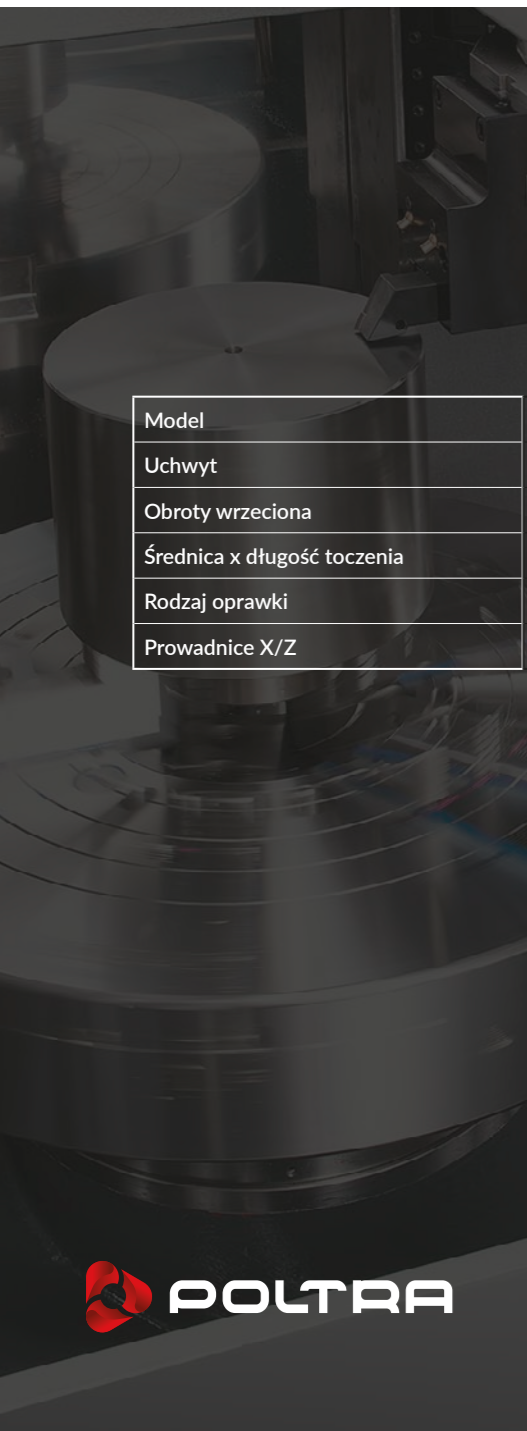

Model	DL 40V	DL 60V	DL 60VL	DL 60VM	DL 60VLM	DL 80V	DL 80VL	DL 80VM	DL 80VLM	DL 100V	DL 100VM
Uchwyt	8"	12"	12"	12"	12"	15"	15"	15"	15"	21"	21"
Obroty wrzeciona	4 000	3 000	3 000	3 000	3 000	2 000	2 000	2 000	2 000	1 800	1 800
Średnica x długość toczenia	Ø320x200	Ø450x450	Ø450x450	Ø450x450	Ø450x450	Ø730x750	Ø730x750	Ø730x750	Ø730x750	Ø920x850	Ø920x850
Rodzaj oprawki	25x25/Ø32	25x25/Ø50	25x25/Ø50	BMT65	BMT65	32x32/Ø50	32x32/Ø50	BMT75	BMT75	32x32/Ø50	BMT85
Prowadnice X/Z	S/S	S/S	S/S	S/S	S/S	S/S	S/S	S/S	S/S	S/S	S/S

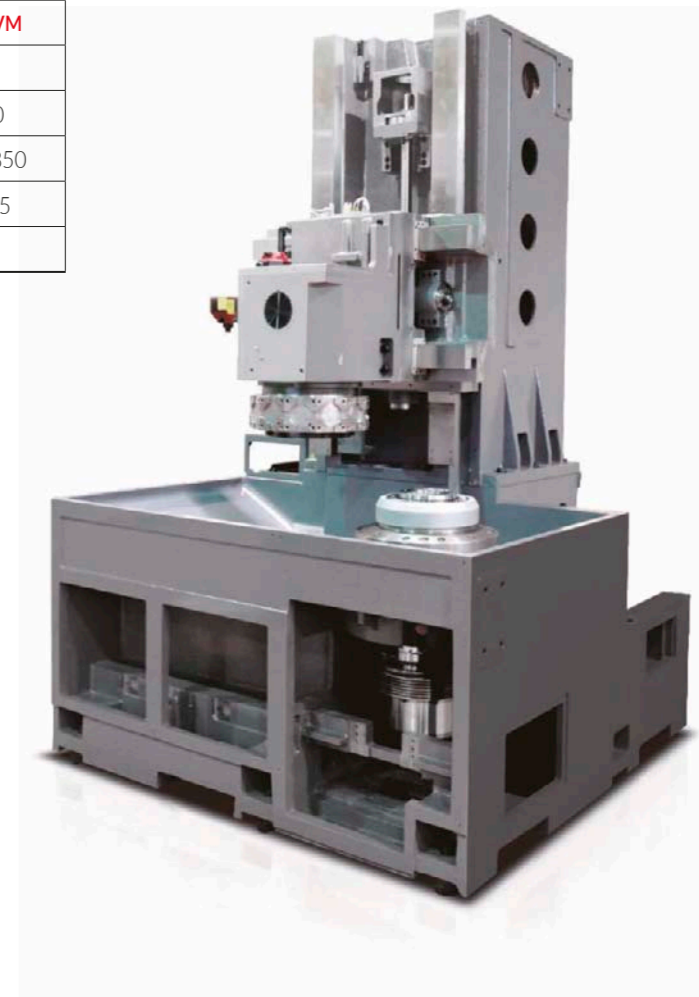
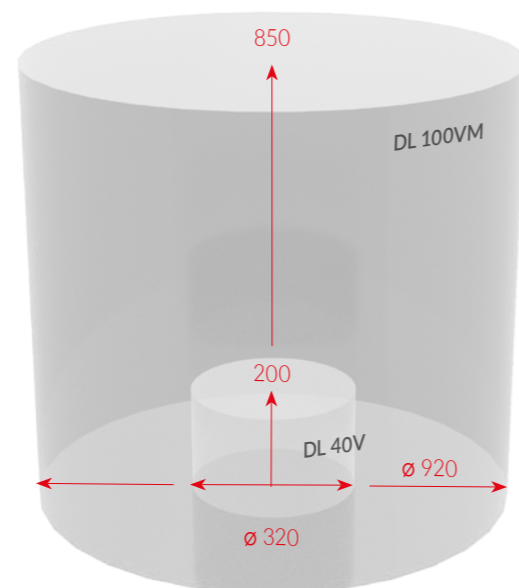

SZLIFIERKI PRECYZYJNE do płaszczyzn

Equiptop **ESG-TD/ADC** Sterowanie NC

Equiptop **ESG-TD/CNC** Sterowanie CNC

Equiptop **ERG-TD Plus** Obrotowy stół

EQUIPTOP
EQUIPTOP HITECH CORP.



ESG-1640TD



ESG-1640TD

Model	ESG-1020TD	ESG-1224TD	ESG-1228TD	ESG-1236TD	ESG-1632TD	ESG-1640TD	ESG-2040TD
Wymiary stołu magnetycznego (mm)	250x500	300x600	300x700	300x900	400x800	400x1000	500x1000
Maksymalne obciążenie stołu (kg)	280	310	345	375	420	425	465
Odległość osi wrzeciona od stołu (mm)	500	585	630	630	630	630	630
Maksymalna długość szlifowania oś X (mm)	520	600	712	915	813	1020	1020
Maksymalna szerokość szlifowania oś Z (mm)	280	300	330	330	410	410	500
Obroty wrzeciona (standard/opcja) (obr./min.)	2850/3450	1450/2400	1450/2400	1450/2400	1450/2400	1450/2100	1450/2100
Rozmiar ściernicy (mm)	200x20x32	300x30x76,2	350x50x127	350x50x127	350x50x127	350x50x127	350x50x127
Wymiary (mm)	2380x1450x1750	2700x1600x1850	2950x1970x2050	3550x1970x2050	3290x2200x2050	4020x2200x2050	4170x2200x2100
Waga netto (kg)	1810	1990	3020	3330	3400	4000	4800
Sterowanie	PLC	PLC	PLC	PLC	PLC	PLC	PLC

Model	ESG-2448TD	ESG-2460TD	ESG-2480TD	ESG-24120TD	ESG-3260TD	ESG-3280TD	ESG-32120TD
Wymiary stołu magnetycznego (mm)	600x1200	600x1500	600x2000	600x3000	815x1525	815x2035	815x3035
Maksymalne obciążenie stołu (kg)	1250	1450	1800	2100	1450	1800	2500
Odległość osi wrzeciona od stołu (mm)	720	720	720	720	720	720	720
Maksymalna długość szlifowania oś X (mm)	1260	1560	2060	3060	1525	2035	3035
Maksymalna szerokość szlifowania oś Z (mm)	610	610	610	610	610	815	815
Obroty wrzeciona (standard/opcja) (obr./min.)	1450/2100	1450/2100	1450/2100	1450/2100	1450/2100	1450/2100	1450/2100
Rozmiar ściernicy (mm)	400x50x127	400x50x127	400x50x127	400x50x127	400x60x127	400x60x127	400x60x127
Wymiary (mm)	5200x3500x2350	5800x3500x2350	6800x3500x2350	8800x3500x2350	5810x5050x2800	6810x5050x2800	8810x5050x2800
Waga netto (kg)	6500	7500	8500	10200	9500	10700	12500
Sterowanie	PLC	PLC	PLC	PLC	PLC	PLC	PLC



ESG-2480CNC



ERG-1000

 **POLTRA**

JAINNHER®

SZLIFIERKI PRECYZYJNE do wałków i otworów

Jainnher JHC Szlifierki bezłtwe

Jainnher JHU/JHA/JHP Szlifierki do wałków

Jainnher JHI Szlifierki do otworów



Model	JHU-2706H/NC	JHU-2710H/NC	JHU-2715H/NC	JHU-2720H/NC	JHU-3506H/NC	JHU-3510H/NC	JHU-3515H/NC
Maksymalny prześwit (mm)	270	270	270	270	350	350	350
Maksymalna średnica szlifowania (mm)	250	250	250	250	330	330	330
Maksymalna długość szlifowania (mm)	600	1000	1500	2000	600	1000	1500
Maksymalna waga szlifowanego detalu (kg)	70	130	130	130	70	130	130
Obroty wrzeciona (standard/opcja) (obr./min.)	1508/1603	1508/1603	1508/1603	1508/1603	1508/1603	1508/1603	1508/1603
Rozmiar ściernicy (mm)	400x25-50x152,4	400x25-50x152,4	400x25-50x152,4	400x25-50x152,4	400x25-50x152,4	400x25-50x152,4	400x25-50x152,4
Wymiary (mm)	2620x2090x1760	3250x2090x1760	4470x2090x1760	6040x2090x1760	2620x2090x1760	3250x2090x1760	4470x2090x1760
Waga netto (kg)	3150	4100	5150	5350	3350	4300	5350

Model	JHI-150NC	JHI-3006NC	JHI-3012NC	JHI-150CNC	JHI-150BCNC
Zakres szlifowania średnic wew. ID (mm)	Ø6-150	Ø20-300	Ø20-300	Ø6-150	Ø6-150
Maksymalna głębokość szlifowania (mm)	150	300	300	150	150
Maks. długość detalu do zamocowania (mm)	200	600	1200	200	200
Prześwit nad łożem ID (mm)	Ø500	Ø480	Ø480	Ø500	Ø500
Obroty wrzeciona (standard) (obr./min.)	10-1000	10-1000	10-1000	10-1000	10-1000
Wymiary (mm)	2900x1900x2100	3900x2200x1800	4400x2200x1800	2900x1900x2100	2900x1900x2100
Waga netto (kg)	2500	5000	6300	2500	3100

Model	Seria JHC-12	Seria JHC-18	Seria JHC-20	Seria JHC-24
Standardowe średnice szlifowania ID (mm)	Ø1-25	Ø1-50	Ø1-50	Ø2-60
Opcjonalne średnice szlifowania ID (mm)	Ø25-40	Ø40-100	Ø40-100	Ø50-150
Maksymalne obroty wrzeciona (obr./min.)	1900	1500	1350	1050
Rozmiar ściernicy roboczej (mm)	305x150x120	455x255x228,6	510x205x254	610x205x304,8
Obroty tarczy prowadzącej (obr./min.)	20-337	13-316	13-316	10-250
Rozmiar ściernicy prowadzącej (mm)	205x150x90	255x205x111,2	305x205x127	305x205x127
Wymiary (mm)	1800x1400x1400	2200x1300x1550	2400x1300x1550	2800x1500x1650
Waga netto (kg)	1600	2900	3200	6500



 **POLTRA**

PRZECINARKI TAŚMOWE

Everising **H** kolumnowe, sterowanie MC

Sprawdź pozostałe modele
www.everising.com



Model		H-260HB	H-360HB	H-460HB
Zakres cięcia	●	260 mm	360 mm	460 mm
	■	300 x 260 mm	360 x 360 mm	460 x 460 mm
Cięcie pakietów	szerokość	145 do 190 mm	180 do 280 mm	195 do 310 mm
	wysokość	30 do 130 mm	50 do 160 mm	120 do 230 mm
Długość podawania	pojedyncze	400 mm	500 mm	500 mm
	wielokrotne	400 x 9 razy	500 x 9 razy	500 x 9 razy
Rozmiar taśmy		3920 x 34 x 1,1 mm	4420 x 34 x 1,1 mm	5450 x 41 x 1,3 mm
Prędkość taśmy		20 do 100 m/min.	20 do 100 m/min.	20 do 100 m/min.
Napięcie taśmy		hydrauliczne	hydrauliczne	hydrauliczne
Silniki	ostrza	3,7 kW	3,7 kW	5,5 kW
	hydrauliki	0,75 kW	1,5 kW	1,5 kW
	chłodziwa	0,1 kW	0,1 kW	0,2 kW
Powierzchnia zajmowana		2170 x 2100 mm	2500 x 2200 mm	2820 x 2190 mm
Waga maszyny		1750 kg	2310 kg	3030 kg





Poltra Sp. z o.o. 37-450 Stalowa Wola, ul. Władysława Grabskiego 42
tel. 15 840 21 00, e-mail: poltra@poltra.pl www.poltra.pl